

## Gaggenau

en-us	Use and Care Manual	2
fr-ca	Manuel d'utilisation	21
es-mx	Manual del usuario	43

# RVW417.., RVW467..

Wine storage appliance

Appareil de stockage du vin

Conservador de vinos

Further information and explanations are available online:



## Table of contents

<b>1 Safety</b> .....	<b>3</b>	<b>10 Additional functions</b> .....	<b>13</b>
1.1 Safety definitions.....	3	10.1 Door-opening aid.....	13
1.2 General information.....	3	10.2 Sabbath mode.....	14
1.3 Intended use.....	3	<b>11 Alarm</b> .....	<b>14</b>
1.4 Restrictive Use.....	3	11.1 Door alarm.....	14
1.5 Safe transport.....	3	<b>12 Home Connect®</b> .....	<b>14</b>
1.6 Safe installation.....	3	12.1 Setting up Home Connect®.....	14
1.7 Safe use.....	4	12.2 Installing updates for the Home Connect® software.....	14
1.8 Damaged appliance.....	4	12.3 Resetting the Home Connect® settings.....	15
1.9 State of California Proposition 65 Warnings.....	5	12.4 Remote Diagnostics.....	15
<b>2 Preventing material damage</b> .....	<b>6</b>	12.5 Data Protection.....	15
<b>3 Environmental protection and energy-saving</b> .....	<b>6</b>	12.6 Status of the Home Connect® connection.....	15
3.1 Disposal of packaging.....	6	<b>13 Service settings</b> .....	<b>15</b>
3.2 Saving energy.....	6	13.1 Changing service settings.....	15
<b>4 Installation and connection</b> .....	<b>6</b>	13.2 Overview of the service settings.....	15
4.1 Included in delivery.....	6	<b>14 Wine storage compartment</b> .....	<b>16</b>
4.2 Criteria for the installation location.....	6	14.1 Arranging the maximum number of standard bottles.....	16
4.3 Installing the appliance.....	6	14.2 Storage recommendations in the wine storage compartment.....	16
4.4 Preparing the appliance for first use.....	6	14.3 Tips for storing wine.....	17
4.5 Connecting the appliance to the electricity supply.....	7	14.4 Drinking temperatures.....	17
<b>5 Familiarizing yourself with your appliance</b> .....	<b>8</b>	<b>15 Defrosting</b> .....	<b>17</b>
5.1 Appliance.....	8	15.1 Defrosting in the wine storage compartment.....	17
5.2 Control panel.....	9	<b>16 Cleaning and maintenance</b> .....	<b>17</b>
<b>6 Features</b> .....	<b>10</b>	16.1 Care instructions for stainless steel surfaces.....	17
6.1 Extendable bottle shelf.....	10	16.2 Preparing the appliance for cleaning.....	17
6.2 Extendable bottle shelf.....	10	16.3 Cleaning the appliance.....	17
6.3 Bottle shelf.....	10	16.4 Removing the fittings.....	18
6.4 Presentation shelf.....	10	16.5 Replacing the odor filter.....	18
6.5 Odor filter.....	10	<b>17 Troubleshooting</b> .....	<b>19</b>
6.6 Accessories.....	10	<b>18 Storage and disposal</b> .....	<b>20</b>
<b>7 Before using the appliance for the first time</b> .....	<b>10</b>	18.1 Taking the appliance out of operation.....	20
7.1 Performing initial start-up.....	10	18.2 Disposal of your old appliance.....	20
<b>8 Basic Operation</b> .....	<b>11</b>	<b>19 Customer Service</b> .....	<b>20</b>
8.1 Switching on the appliance.....	11	19.1 Model number (E-Nr.), production number (FD) and consecutive numbering (Z-Nr.).....	20
8.2 Operating tips.....	11	<b>20 Technical specifications</b> .....	<b>20</b>
8.3 Switching off the appliance.....	11	20.1 Information regarding Free and Open Source Software.....	20
8.4 Setting the temperature.....	11		
8.5 Tempering.....	11		
8.6 Keylock.....	11		
<b>9 Basic settings</b> .....	<b>12</b>		
9.1 Changing the basic settings.....	12		
9.2 Overview of the basic settings.....	12		



# IMPORTANT SAFETY INSTRUCTIONS

## READ AND SAVE THESE INSTRUCTIONS

Observe the following safety instructions.

### 1.1 Safety definitions

Here you can find explanations of the safety signal words used in this manual.

#### **WARNING**

This indicates that death or serious injuries may occur as a result of non-observance of this warning.

#### **CAUTION**

This indicates that minor or moderate injuries may occur as a result of non-observance of this warning.

#### **NOTICE:**

This indicates that damage to the appliance or property may occur as a result of non-compliance with this advisory.

**Note:** This alerts you to important information.

### 1.2 General information

- Read this manual carefully.
- Keep the manual and the product information in a safe place for future reference or for the next owner.
- Do not connect the appliance if it has been damaged in transit.

### 1.3 Intended use

Only use this appliance:

- for storing wine.
- for normal household use and in enclosed spaces in a residential environment.
- Up to an altitude of 6560 ft (2000 m) above sea level.

### 1.4 Restrictive Use

This appliance is not intended for use by persons (including children) with reduced physical, sensory or mental capabilities, or lack of experience and knowledge, unless they have been given supervision or instruction concerning use of the appliance by a person responsible for their safety.

Do not let children play with the appliance.

Cleaning and user maintenance must not be performed by children unless they are being supervised.

### 1.5 Safe transport

#### **WARNING**

The appliance is very top-heavy and may tip over.

- ▶ The appliance must be transported by two or more people.
- ▶ Do not remove the appliance from the pallet until it is ready for installation.
- ▶ Keep the door closed until the appliance is secured in the built-in cut-out.

#### **WARNING**

The heavy weight of the appliance may result in injury when lifted.

- ▶ Do not lift the appliance on your own.

### 1.6 Safe installation

#### **WARNING**

To avoid risk of injury from incorrect installations, observe the following.

- ▶ Ensure all installation instructions are followed before use.
- ▶ Connect and operate the appliance only in accordance with the specifications on the rating plate.
- ▶ Connect the appliance to a power supply with alternating current only via a correctly installed socket outlet with grounding.
- ▶ The protective conductor system of the domestic electrical installation must be properly installed.
- ▶ Never equip the appliance with an external switching device, e.g. a timer or remote control.
- ▶ When the appliance is installed, the mains plug of the power cord must be freely accessible. If free access is not possible, an isolating switch must be integrated into the permanent electrical installation according to the installation regulations.
- ▶ When installing the appliance, check that the power cord is not trapped or damaged.

To avoid risk of injury from damaged insulation of the power cord, observe the following.

- ▶ Never let the power cord come into contact with heat sources.



# IMPORTANT SAFETY INSTRUCTIONS

## READ AND SAVE THESE INSTRUCTIONS

---

### WARNING

If the appliance's ventilation openings are closed off, a leak in the refrigeration circuit may result in a flammable mixture of gas and air.

- ▶ Keep ventilation openings in the appliance casing or in the integrated casing clear of obstruction.

### WARNING

To avoid risk of injury from an extended power cord and non-approved adapters, observe the following.

- ▶ Do NOT use power cord extensions, power strips or adapters.
- ▶ Only use the power cord provided with the appliance.
- ▶ If the power cord is too short and a longer one is not available, please contact an electrician to make the necessary changes in accordance with national and local electrical codes.

Multiple-socket strips or portable power supply units may overheat and cause a fire.

- ▶ Do not place multiple-socket strips or power supply units on the back of the appliance.

### WARNING

The appliance is very top-heavy and may tip over.

- ▶ The appliance must be installed by two or more people as soon as it is no longer secured and is removed from the pallet.
- ▶ Secure the unit using the supplied anti-tip bracket.
- ▶ Do not leave the appliance unattended during installation.

### CAUTION

Touching sharp edges on the appliance may lead to cuts.

- ▶ Wear protective gloves.

## 1.7 Safe use

### WARNING

Moisture intrusion may cause an electric shock.

- ▶ Use the appliance in enclosed spaces only.
- ▶ Never expose the appliance to intense heat or humidity.
- ▶ Do not use any steam cleaners or high-pressure cleaners to clean the appliance.

### WARNING

To avoid risk of suffocation of children, observe the following.

- ▶ Keep packaging material away from children.
- ▶ Do not allow children to play with packaging material.

Children may breathe in or swallow small parts, causing them to suffocate.

- ▶ Keep small parts away from children.
- ▶ Do not allow children to play with small parts.

### WARNING

Damage to the cooling circuit can create a risk of fire or explosion.

- ▶ To accelerate the defrosting process, do not use any other mechanical devices or means other than those recommended by the manufacturer.

Products which contain flammable propellants and explosive substances may explode, e.g. spray cans.

- ▶ Do not store products which contain flammable propellants (e.g. spray cans) or explosive substances in the appliance.

### WARNING

Electrical devices placed inside the appliance may cause a fire, e.g. heaters or electric ice makers.

- ▶ Do not operate electrical devices within the appliance.

### WARNING

Injury to the eyes caused by escaping flammable refrigerant and hazardous gases.

- ▶ Do not damage the tubes of the refrigerant circuit or the insulation.

## 1.8 Damaged appliance

### WARNING

To avoid risk of injury from a damaged appliance or power cord, observe the following.

- ▶ Never operate a damaged appliance.
- ▶ Never pull on the power cord to unplug the appliance. Always unplug the appliance at the power outlet.
- ▶ If the appliance or the power cord is damaged, immediately unplug the power cord or switch off the breaker in the circuit breaker box.
- ▶ Call Customer Service. → *Page 20*

To avoid risk of injury from improper repairs, observe the following.

- ▶ Only qualified technicians or authorized service providers should perform repairs.
- ▶ Only genuine spare parts may be used to repair the appliance.



# IMPORTANT SAFETY INSTRUCTIONS

## READ AND SAVE THESE INSTRUCTIONS

---

- ▶ If the power cord of this appliance becomes damaged, it must be replaced by the manufacturer, the manufacturer's Customer Service, or an authorized service provider in order to prevent injury.

### WARNING



To avoid risk of fire or exposure to harmful gases, observe the following. Damaged refrigerant tubes can release flammable refrigerant and harmful gases that may ignite.

- ▶ DO NOT use the appliance if you suspect the refrigerant tubes are damaged.
- ▶ Avoid open flames or sparks near the appliance.
- ▶ Unplug the appliance immediately or switch off the circuit breaker.
- ▶ Contact an authorized servicer or call Customer Service for inspection and repair → *Page 20*.

## 1.9 State of California Proposition 65 Warnings

This product may contain a chemical known to the State of California, which can cause cancer or reproductive harm. Therefore, the packaging of your product may bear the following label as required by California:

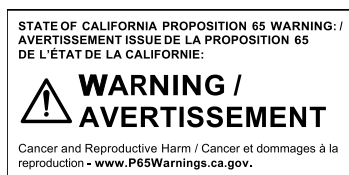

## 2 Preventing material damage

### NOTICE:

The high weight of the appliance or, if not rolled in a straight line, the appliance's castors may damage the floor when the appliance is moved.

- ▶ Transport the appliance using a hand-cart.
- ▶ Use floor protection when moving the appliance, and do not move it in a zigzag fashion.

Using the base, runners or appliance doors as a seat or climbing surface may damage the appliance.

- ▶ Do not stand or lean on the base, runners or doors.
- Contamination with oil or fat may cause plastic parts and door seals to become porous.
- ▶ Keep plastic parts and door seals free of oil and grease.
- If you clean fittings and accessories in the dishwasher, this may cause them to become deformed or discolored.
- ▶ Never clean fittings and accessories in the dishwasher.

## 3 Environmental protection and energy-saving

### 3.1 Disposal of packaging

The packaging materials are environmentally compatible and can be recycled.

- ▶ Sort the individual components by type and dispose of them separately.

### 3.2 Saving energy

If you follow these instructions, your appliance will use less power.

#### Selecting the installation location

- Keep the appliance out of direct sunlight.
- Install the appliance as far away as possible from heating elements, stoves and other heat sources:
  - Maintain a 1<sup>1</sup>/<sub>4</sub>" (30 mm) clearance to electric or gas stoves.
  - Maintain an 11<sup>13</sup>/<sub>16</sub>" (300 mm) clearance to oil or solid-fuel stoves.
- Never cover or block the external ventilation openings.

#### Saving energy during use

**Note:** The arrangement of the fittings does not affect the energy consumption of the appliance.

- Open the appliance only briefly and then close it carefully.
- Never cover or block the interior ventilation openings or the exterior ventilation openings.

### Control panel energy-saving mode

If the appliance is not being used, the control panel automatically switches to control panel energy-saving mode.

In control panel energy-saving mode, the display is switched off.

Control panel energy-saving mode is deactivated as soon as you operate the control panel or open the door.

## 4 Installation and connection

### 4.1 Included in delivery

After unpacking all the parts, check for any damage in transit and for completeness of delivery.

If you have any concerns, contact your dealer or our Customer Service → *Page 20*.

The delivery consists of the following:

- Equipment and accessories<sup>1</sup>
- Installation material
- Installation instructions
- User manual
- Explanation of the limited product warranty
- Warranty enclosure<sup>2</sup>
- Energy label
- Information on energy consumption and noises
- Information about Home Connect®

### 4.2 Criteria for the installation location

#### WARNING

If the appliance is in a space that is too small, a leak in the refrigeration circuit may result in a flammable mixture of gas and air.

- ▶ Only install the appliance in a space with a volume of at least 35 ft<sup>3</sup> (1 m<sup>3</sup>) per 0.3 oz (8 g) refrigerant. The amount of refrigerant is indicated on the rating label.  
→ "Appliance", Fig. **1/10**, *Page 9*

The weight of the appliance from factory may be up to 365 lbs (165 kg) depending on the model.

The subfloor must be sufficiently stable to bear the weight of the appliance.

### 4.3 Installing the appliance

- ▶ Install the appliance in accordance with the enclosed installation instructions.

### 4.4 Preparing the appliance for first use

1. Remove the information material.
2. Remove the protective film and transit bolts, e.g. remove the adhesive strips and cardboard.

<sup>1</sup> Depending on the appliance specifications

<sup>2</sup> Not in all countries

3. Clean the appliance for the first time. → *Page 17*

## 4.5 Connecting the appliance to the electricity supply

**Requirement:** After transporting the appliance in a horizontal position and installing it, wait at least one hour before connecting it to the mains.

1. Insert the power plug of the appliance's power cord in a socket outlet with grounding nearby.

The connection data of the appliance can be found on the rating plate. → *"Appliance", Fig. 1/10, Page 9*

2. Check the power plug is inserted properly.
- ✓ The appliance is now ready to use.

## 5 Familiarizing yourself with your appliance

### 5.1 Appliance

Here you can find an overview of the parts of your appliance.

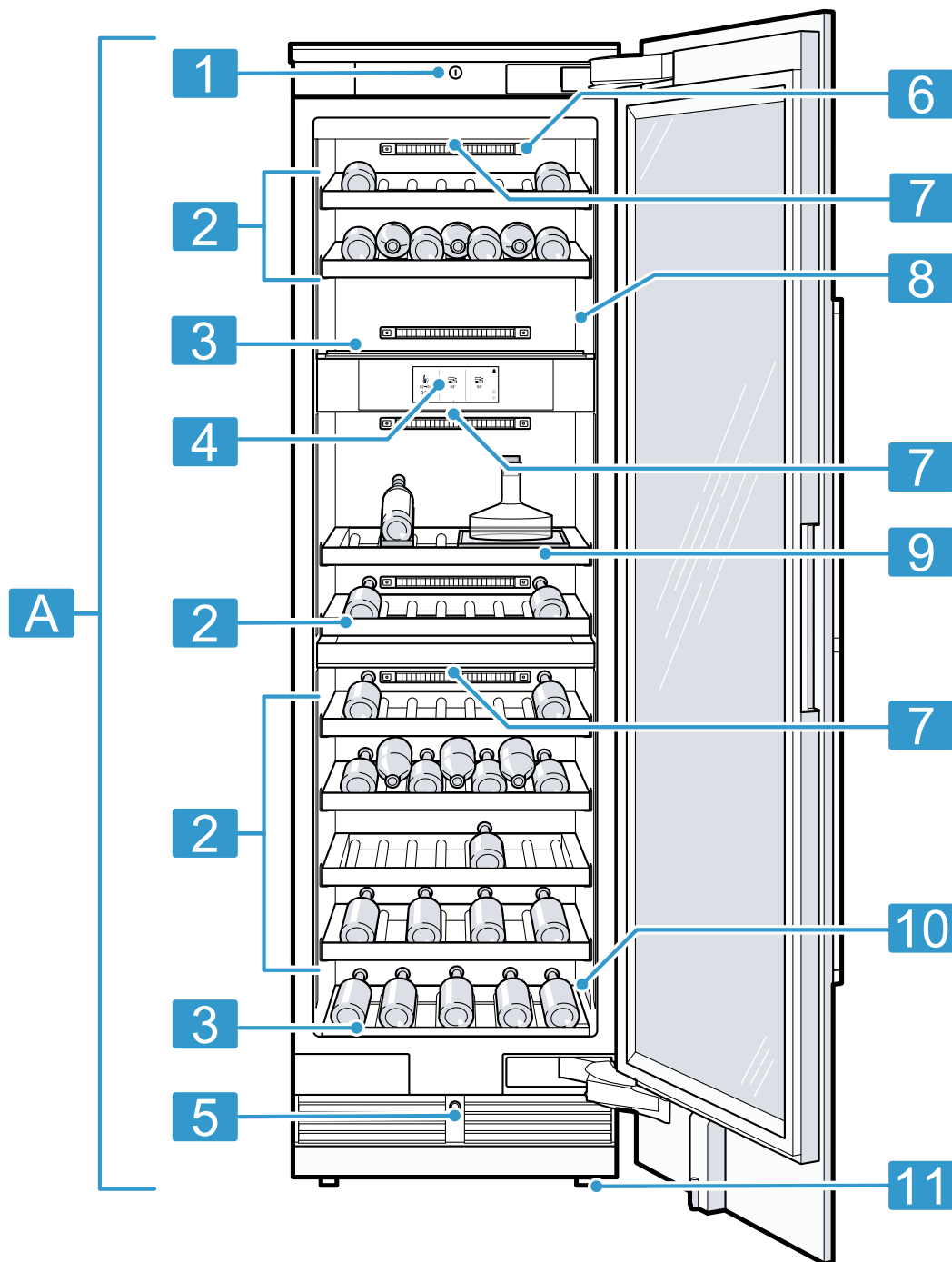

**1** Deviations between your appliance and the diagrams may differ with regard to their features and size.

**A** Wine storage compartment → *Page 16*

**1** Main switch

**2** Extendable bottle shelf → *Page 10*

**3** Bottle shelf → *Page 10*

**4** Control panel → *Page 9*

**5** Door-opening aid → *Page 13*

**6** Inner ventilation openings**7** Odor filter → *Page 10***8** Lighting**9** Presentation shelf**10** Rating label → *Page 20***11** Screw foot

## 5.2 Control panel

You can use the control panel to configure all functions of your appliance and to obtain information about the operating status.

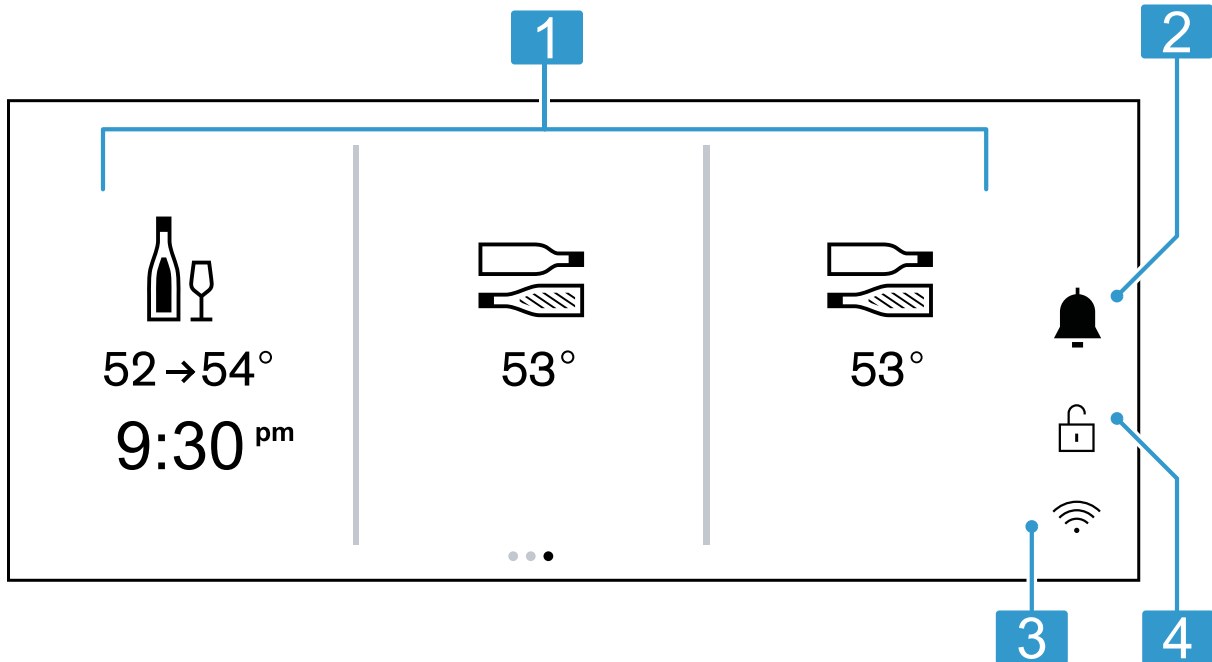
**2****1** Enables adjustment of the wine storage compartments.**2** 🛎 opens the notification center.**3** Shows the status of Home Connect®, for example, whether Home Connect® is switched on or off.**4** Switches the display's keylock on or off.

Symbol	Description
🔴	Switch off the function



### Operating logic

Some areas of the display respond to touch. You can activate settings by touching the buttons. The activated settings are highlighted on the display. You can change or deactivate the activated settings by repeatedly pressing the relevant buttons on the display.

#### NOTICE:

Pressing on the display with force may cause damage.

- ▶ Do not apply heavy pressure on the display.
- ▶ Do not press on the display using pointed or sharp objects.

Symbol	Description
ⓘ	Display additional information
🔴	Switch on the function

## 6 Features

The features of your appliance depend on the model.

### 6.1 Extendable bottle shelf

In order to achieve an improved overview and to remove bottles more quickly, pull out the extendable bottle shelf.

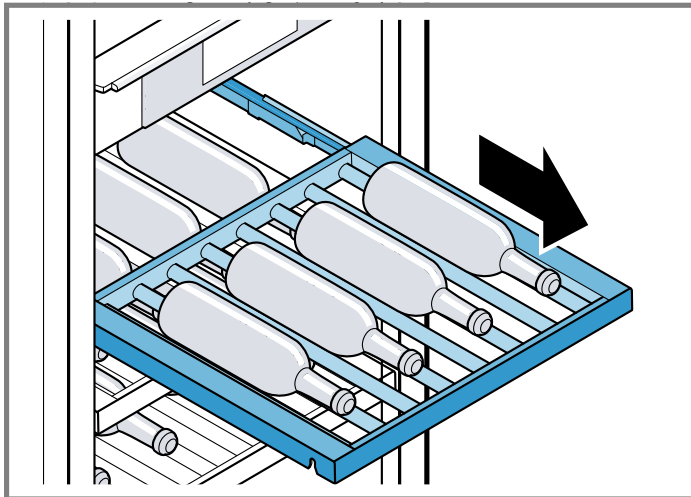

### 6.2 Extendable bottle shelf

In order to achieve an improved overview and to remove bottles more quickly, pull out the extendable bottle shelf.

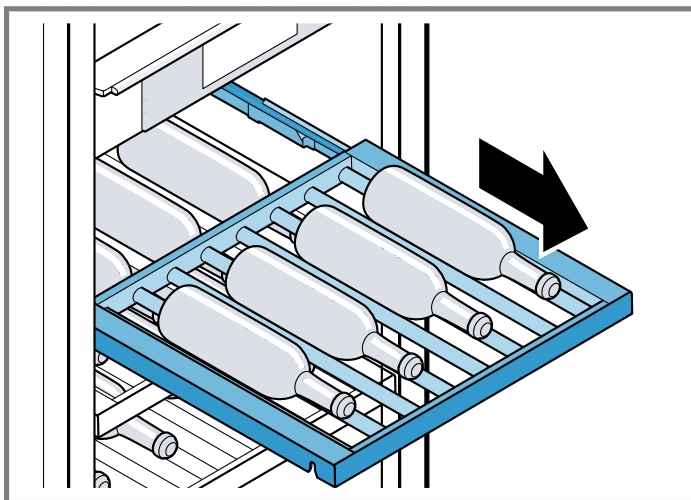

### 6.3 Bottle shelf

Store bottles securely on the bottle shelf.

### 6.4 Presentation shelf

Display special wines or store a decanter on the presentation shelf.

### 6.5 Odor filter

The odor filter filters odors in the refrigerator compartment and can be replaced if required.

→ "Replacing the odor filter", Page 18

Change the odor filter every year. This keeps the filter quality permanently high.

### 6.6 Accessories

Only use genuine accessories. These are designed especially for your appliance.

The accessories for your appliance depend on the model.

#### Variable bottle shelf

Store bottles securely on the variable bottle shelf.



## 7 Before using the appliance for the first time

### 7.1 Performing initial start-up

#### Requirements

- The appliance is installed in accordance with the enclosed installation instructions.
- The appliance is connected to the electricity supply.  
→ Page 7

1. Switch on the appliance at the main switch.  
→ "Appliance", Fig. 1/1, Page 8
2. Select a language and touch >.
3. Touch > to confirm the information on the display.
4. To activate the door-opening aid, touch > and follow the instructions on the display.

5. To confirm the summary, touch >.
6. To complete the initialization process, touch ✓.
- ✓ The appliance restarts and the display shows an animation.
7. As an option, touch  to select the required language, then touch ✓.
8. Touch >.
9. To set up Home Connect®, press > to start "Home Connect assistant" and follow the instructions on the display.
 

**Note:** If you skip "Home Connect assistant", further manual settings appear on the display.

  - Select the temperature unit "°C" or "°F".
  - Select the time format "12" or "24".
  - Select the volume unit "fl oz" or "l".
  - Set the time and touch >.
11. Touch > to confirm the information on the display.
12. Press ✓ to finalize the initial start-up.

## 8 Basic Operation

### 8.1 Switching on the appliance

1. Switch on the appliance at the main switch.
  - "Appliance", Fig. , Page 8
- ✓ The appliance begins to cool.
2. Set the desired temperature. → Page 11

### 8.2 Operating tips

- Once you have switched on the appliance, the set temperature is only reached after several hours.
- When closing the door, make sure that the door is not blocked by stored items.
- When you close the door, a vacuum may be created. The door is then difficult to open again. Wait a moment until the vacuum is offset.
- The temperature in the appliance varies due to the following conditions:
  - How often the appliance is opened
  - Load capacity
  - Ambient temperature
  - Direct sunlight

### 8.3 Switching off the appliance

- ▶ Switch off the appliance at the main switch.
  - "Appliance", Fig. , Page 8

### 8.4 Setting the temperature

#### Setting the temperature of the wine storage compartment

1. Touch the required wine storage compartment.
2. Swipe to "Storage".
3. Swipe the required temperature and confirm using ✓.

Tap  to set the recommended bottle temperature.

## 8.5 Tempering

Temper your wine to the ideal drinking temperature depending on the type.

The tempering only works at an ambient temperature below 95 °F (35 °C).

**Note:** During the tempering, increased operating noise may occur.

### Tempering wine

#### Requirements

- Remove all bottles from the wine storage compartment and wait for 15 minutes.
  - All bottles for tempering have the bottle size and are the same bottle temperature.
1. Select the top or middle wine storage compartment.
  2. Select the required type of wine and select the bottle temperature and touch >.
    - Tap  to set the recommended bottle temperature.
  3. Place the required bottle in the wine storage compartment with the base of the bottle facing the rear wall at the sensor to the left of the interior wall and touch >.

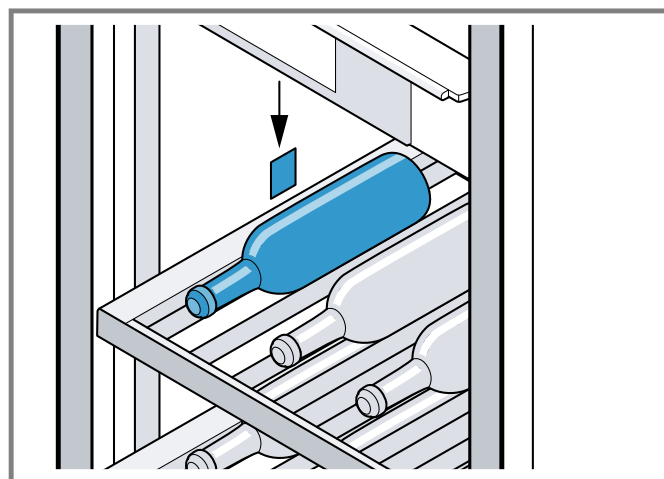

4. Insert all bottles for tempering.
5. Select the required number of bottles and bottle size and confirm with ✓.
- ✓ The display shows the estimated end time.

**Note:** The appliance automatically adjusts the estimated end time depending on the bottle size, number of bottles and number of wine storage compartments.

**Tip:** You can adjust the number of bottles once during the first half of the tempering time. Replace the existing bottle in front of the sensor with a new bottle.

### 8.6 Keylock

The button lock prevents the appliance from being operated accidentally or incorrectly while running.

**Note:** You can permanently activate or deactivate the automatic keylock.

## Switching on the keylock

- ▶ Press and hold  for 2 seconds.
- ✓  lights up.

## Switching off the keylock

- ▶ Press and hold  for 2 seconds.



## 9.2 Overview of the basic settings

Here you can find an overview of the basic settings and factory settings. The basic settings depend on the features of your appliance.



### "Sounds"

Setting	Selection	Description
Interaction sounds	"Standard"/"Loud"/"Quiet"/"Off"	Switch on, set or switch off the volume for the interaction sounds.
Notification sounds	"Standard"/"Loud"/"Quiet"/"Off"	Switch on, set or switch off the volume for the notification sounds.

### "Interior lighting"

Setting	Selection	Description
Presentation light	See the information on the display.	Set the presentation lighting or switch it off.
Brightness	From "1" to "6" 	Set the interior lighting manually. Switch the automatic interior lighting on or off.
Light interaction		Switch the adjusted lighting on or off when operating the appliance.

### "Notifications"

Setting	Selection	Description
Info layer		Switch the information in the display on or off.
Pop-up hints		Switch the further information in the display on or off.
Hidden notifications	Reset	Display hidden notifications again.

### "Language"

Setting	Selection	Description
Language	See the information on the display.	Select the menu language.

### "Time & Units"

Setting	Selection	Description
Time	See the information on the display. 	Follow the instructions on the display and set the time. Switch the automatically set time on or off.
Time format	"12"/"24"	Set the time format.
Volume unit	"fl oz"/"L"	Set the volume unit of the bottles.
Temperature unit	"°F"/"°C"	Set the temperature unit.

## 9 Basic settings

### 9.1 Changing the basic settings

1. Swipe to "Settings".
2. Swipe to the required basic setting and touch it.
3. Change the basic setting.

## ☰ "Advanced"

Setting	Selection	Description
Demo mode		Switch demo mode on or off. The appliance does not cool in demo mode. <b>Note:</b> Demo mode is only available for a limited time after the appliance is switched on.
Display sabbath mode		Switch Sabbath mode on or off.
Factory settings	Restore	Reset the appliance to the factory settings.

## ☰ "Appliance"

Setting	Selection	Description
Door opening assist	See the information on the display.	Switch the door-opening aid on or off. Door-opening aid → <i>Page 13</i>
Introduction to the appliance	Start	Get to know the appliance and personalize settings.

## 📶 "Home network"

Setting	Selection	Description
Wi-Fi		Switch the "Wi-Fi" on or off.
Home Connect assistant	See the information on the display.	Set up Home Connect®. → <i>Page 14</i>
Network information	See the information on the display.	Displays the Home Connect® network information.
Network credential reset	Confirm	Reset the Home Connect® settings.

## ☰ "Display"

Setting	Selection	Description
Brightness	From "1" to "6" 	Set the display lighting manually. Switch the automatic display lighting on or off.
Simplified home screen		Switch standby mode on or off. Standby mode shows reduced content in the display and highlights open drawers.
Screen in off-mode		Enable or disable the automatic switch-off of the display after closing the door.
Child lock	See the information on the display.	Switch the "Child lock" on or off.

## 10 Additional functions

Find out which additional functions can be used for your appliance. Additional functions can be set via the Home Connect® app.

### 10.1 Door-opening aid

The door-opening aid supports you in opening the door.

**Note:** You can find out how to switch the door-opening aid on or off in the basic settings. → *Page 13*

### Opening the door using the door-opening aid

**NOTICE:**

Repeatedly closing the door prematurely may lead to wear or failure of the door-opening aid. Never close the door while the door-opening aid is extended.

- ▶ If you have closed the door, leave it closed for 5 minutes. The door-opening aid is realigned.

1. Push the door in the center.

- ✓ The door-opening aid extends and opens the door slightly.

## 2. Manually open the door.

If you do not open the door any further within 3 seconds, the door-opening aid retracts and the door closes.

## 10.2 Sabbath mode

To ensure that you can also use the appliance on the Sabbath, the Sabbath mode switches off all non-essential functions.

During Sabbath mode, the following functions are switched off:

- Alarm
- Interior lighting
- Audible signals
- Messages on the control panel

### Notes

- The brightness of the control panel lighting is reduced during the Sabbath mode.
- You can find out how to switch on Sabbath mode in the basic settings. → *Page 13*

---

# 11 Alarm

## 11.1 Door alarm

If the appliance door is open for a while, the door alarm switches on.

A signal tone sounds and 🔔 "Door alarm for cooling compartment" appears in the display.

### Switching off the door alarm

- ▶ Close the appliance door or touch 🔔.
- ✓ The warning tone is switched off.

---

# 12 Home Connect®

This appliance is network-capable. Connecting your appliance to a mobile device lets you control its functions via the Home Connect® app.

The Home Connect® services are not available in every country. The availability of the Home Connect® function depends on the availability of the Home Connect® services in your country. You can find information on this at: [www.home-connect.com](http://www.home-connect.com).

To be able to use Home Connect®, you must first set up the connection to the WLAN home network (Wi-Fi <sup>1</sup>) and to the Home Connect® app.

After switching on the appliance, wait at least 2 minutes until internal device initialization is complete. Only then should you set up Home Connect®.

The Home Connect® app guides you through the entire registration process. Follow the instructions, noting the information in the Home Connect® app.

### Notes

- Note the safety information in this instruction manual and ensure that it is also observed when operating the appliance using the Home Connect® app.  
→ *"Safety", Page 3*
- Operating the appliance on the appliance itself always takes priority. It is not possible to operate the appliance using the Home Connect® app during this time.

## 12.1 Setting up Home Connect®

**Requirement:** The appliance receives signals from the WLAN home network (Wi-Fi) at its installation location.

1. Scan the following QR code.



You can install the Home Connect® app and connect your appliance via the QR code.

2. Follow the instructions in the Home Connect® app.

## 12.2 Installing updates for the Home Connect® software

**Note:** If an update of the Home Connect® software is available, a message appears in the Home Connect® app. You can find the current software version in the Home Connect® app under the appliance information for the appliance.

- ▶ To install the update for the Home Connect® software, follow the instructions in the Home Connect® app.
- ✓ The control panel is partially locked during the installation.

---

<sup>1</sup> Wi-Fi is a registered trade mark of the Wi-Fi Alliance.

## 12.3 Resetting the Home Connect® settings

If your appliance experiences connection problems with the WLAN home network (Wi-Fi) or your appliance wants to log into a different WLAN home network (Wi-Fi), you can reset the Home Connect® settings.

**Note:** You can find out how to reset the Home Connect settings in the basic settings. → *Page 12*

## 12.4 Remote Diagnostics

Customer Service can access your appliance via Remote Diagnostics if you ask them to do so, provided your appliance is connected to the Home Connect® server and Remote Diagnostics is available for your appliance and country. For more information on Remote Diagnostics' availability in your country, visit the Service/Support section of your local website: [www.home-connect.com](http://www.home-connect.com). Please be aware that while Remote Diagnostics can assist in troubleshooting select issues, there may be instances where an on-site service visit is required if the problem cannot be resolved remotely.

## 12.5 Data Protection

Please read this information on data protection. The first time your appliance is registered on a home network connected to the Internet, your appliance transmits the following types of data to the Home Connect® server (initial registration):

- Unique appliance identification (consisting of appliance codes as well as the MAC address of the installed Wi-Fi communication module).
- Security certificate of the Wi-Fi communication module (to ensure a secure data connection).

## 13.2 Overview of the service settings

This is where you can find an overview of the service settings.

### "Quick guide"

Setting	Selection	Description
Storage Tempering Change position of bottle shelf Air filter replacement	See the information on the display.	Shows the step-by-step instructions on the display. Touch the required instruction and follow the instructions on the display.

### "Presentation light"

Setting	Selection	Description
Presentation light	See the information on the display.	Set the presentation lighting or switch it off.

### "Filter management"

Setting	Selection	Description
Air filter saturation	See the information on the display.	Displays the odor filter status.



- The current software and hardware version of your home appliance.
- Status of any previous reset to factory settings.

This initial registration prepares the Home Connect® functions for use and is only required when you want to use the Home Connect® functions for the first time.

**Note:** Please note that the Home Connect® functions can only be used in conjunction with the Home Connect® app. Information on data protection can be retrieved in the Home Connect® app.

## 12.6 Status of the Home Connect® connection

This is where you can find an overview of the status of the Home Connect® connection.

Symbol	Description
	The appliance is connected to the Home Connect® app.
	Remote diagnostics is activated.

# 13 Service settings

You can implement various service settings.

## 13.1 Changing service settings

1. Swipe to "Modes & Service".
2. Swipe to and touch the desired service setting.
3. Change the service setting.

**"Appliance information"**

Setting	Selection	Description
E number: Serial number: FD (production date): Z number: MAC address: Wi-Fi SSID: IPv4 address:	See the information on the display.	Displays information about your appliance.

**14 Wine storage compartment**

In the wine storage compartment, you store wine at a constant temperature.

You can set the temperature in the wine storage compartment from 41 °F (5 °C) to 68 °F (20 °C) .

**14.1 Arranging the maximum number of standard bottles**

- ▶ To place the maximum number of bottles in the appliance, place wine bottles into the appliance laying down facing forwards and backwards alternately.

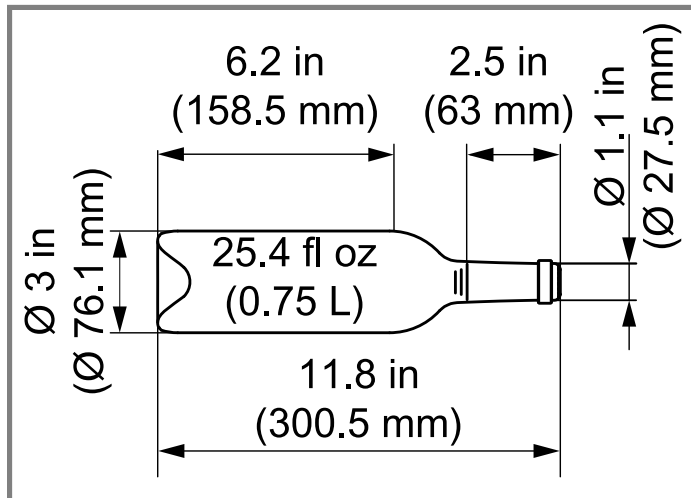

Standard bottle

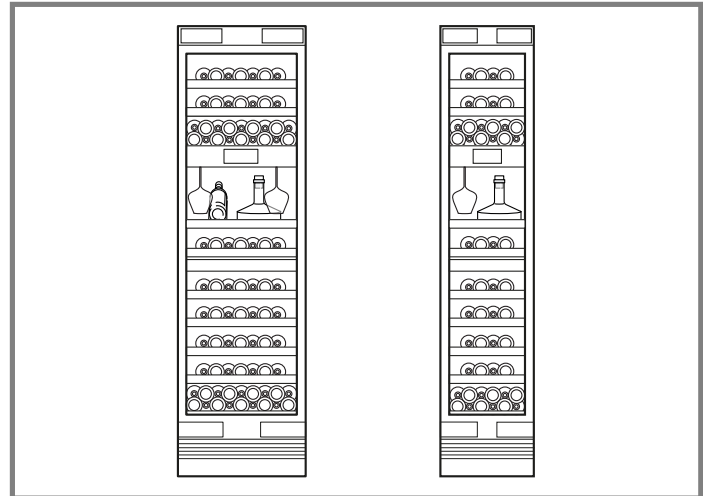

Standard storage example with 86 standard bottles and 52 standard bottles

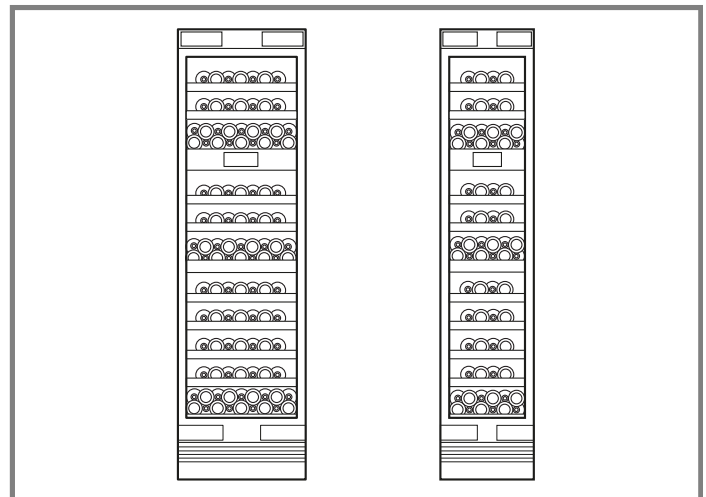

Maximum storage example with 110 standard bottles and 68 standard bottles

**14.2 Storage recommendations in the wine storage compartment**

Find out here which wine types you can use as storage settings.

Storage setting	Temperature
Red wine	18 °C (64 °F)
White wine	10 °C (50 °F)
Rosé wine	12 °C (54 °F)

Storage setting	Temperature
Sparkling wine	8 °C (46 °F)

### 14.3 Tips for storing wine

Note the following tips for storing wine.

- Store the wine bottles directly on the bottle shelves. The open bottle shelves allow for continuous air circulation, which quickly removes excess moisture.
- Temper your wine to the ideal drinking temperature before serving. → *Page 11*
- Always store wine a little cooler than its ideal drinking temperature, as the wine warms up as soon as it is poured into the glass.

### 14.4 Drinking temperatures

The correct serving temperature is crucial for the taste of the wine.

Type of wine	Drinking temperature
Full-bodied red Bordeaux	64 °F (18 °C)
Côtes du Rhône red, Barolo	63 °F (17 °C)
Full-bodied red Burgundy, red Bordeaux	61 °F (16 °C)
Port	59 °F (15 °C)
Young red Burgundy	57 °F (14 °C)
Young red wines	54 °F (12 °C)
Young Beaujolais, all white wines with little residual sugar	52 °F (11 °C)
Old white wines, full-bodied Chardonnay	50 °F (10 °C)
Sherry	48 °F (9 °C)
Young white wines, from late vintage onward	46 °F (8 °C)
Loire, Entre-deux-Mers white wines	45 °F (7 °C)

## 15 Defrosting

### 15.1 Defrosting in the wine storage compartment

The wine storage compartment in your appliance defrosts automatically.

## 16 Cleaning and maintenance

**Note:** The Statement of Limited Product Warranty covers defects in materials and workmanship. Cleaning and maintenance is not covered by the warranty and a charge will apply. See the Statement of Limited Product Warranty for more details.

### 16.1 Care instructions for stainless steel surfaces

When taking care of and cleaning stainless steel surfaces, use only cleaning cloths and cleaning agents suitable for stainless steel.

#### Tips

- To prevent visible scratches, wipe the stainless steel surface in the direction of the grain.
- Suitable cleaning agents and cleaning cloths are available from our customer service, your dealer or on our website.

### 16.2 Preparing the appliance for cleaning

1. Switch off the appliance.
2. Disconnect the appliance from the power supply.  
Unplug the appliance from the power source or switch off the circuit breaker in the fuse box.
3. Take out all bottles and store them in a cool place.
4. Remove all fittings and accessories from the appliance.  
→ *Page 18*

### 16.3 Cleaning the appliance

#### WARNING

Moisture entering the appliance may cause electrical shock.

- ▶ Do not use any steam cleaners or high-pressure cleaners to clean the appliance.
- ▶ Do not use the appliance with damp hands.

#### **NOTICE:**

Unsuitable cleaning agents may damage the surfaces of the appliance.

- ▶ Do not use hard scouring pads or cleaning sponges.
  - ▶ Do not use strong or abrasive cleaning agents.
  - ▶ Do not use cleaning agents with a high alcohol content.
- If you clean fittings and accessories in the dishwasher, this may cause them to become deformed or discolor.
- ▶ Never clean fittings and accessories in the dishwasher.

1. Prepare the appliance for cleaning. → *Page 17*
2. Clean the appliance, the fittings, the accessories and the door seals with a dish cloth, lukewarm water and a little pH-neutral dishwashing liquid.
3. Dry thoroughly with a soft, dry cloth.
4. Insert the fittings.
5. Connect the appliance to the electricity supply.  
→ *Page 7*
6. Switch on the appliance.

## 16.4 Removing the fittings

If you want to clean the fittings thoroughly, remove these from your appliance.

### Extendable bottle shelf

#### Removing the extendable bottle shelf

1. Pull the extendable bottle shelf all the way out.
2. Lift the extendable bottle shelf at the front ① and remove it ②.

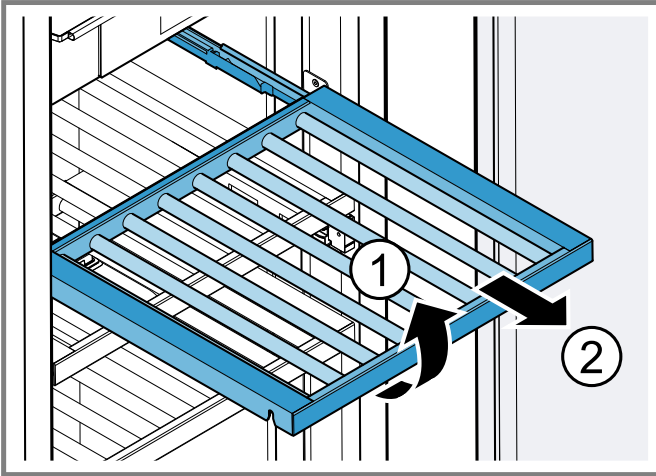

#### Inserting the extendable bottle shelf

1. Pull the extendable bottle shelf all the way out.
2. Place the extendable bottle shelf on the rear retaining bolts and fold it down onto the front retaining bolts.

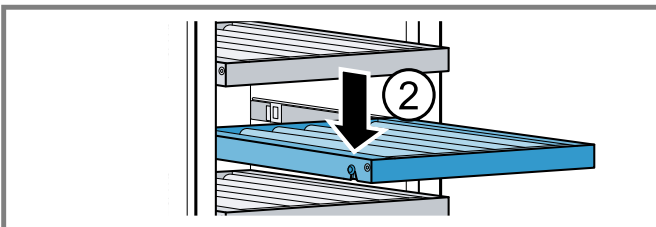
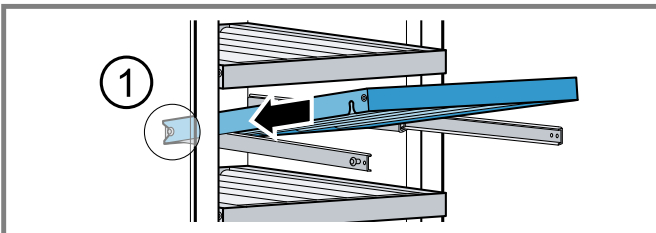

### Removing the bottle shelf

- ▶ Lift the bottle shelf ① and remove it ②.

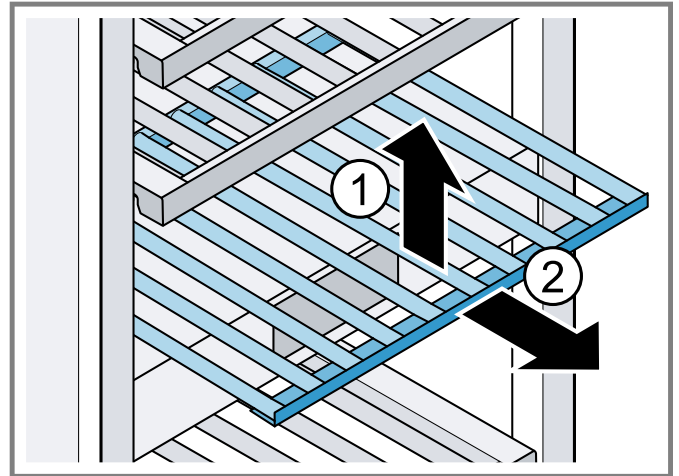

## 16.5 Replacing the odor filter

1. Open the odor filter holder.
2. Take the used odor filter out of the odor filter holder and replace it with the new odor filter.

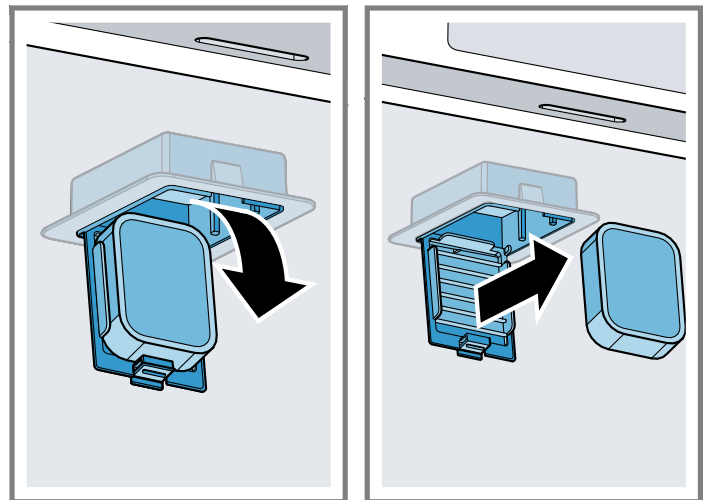

**Note:** A new odor filter can be purchased from our Customer Service or our website.

## 17 Troubleshooting

You can eliminate minor issues on your appliance yourself. Please read the information on eliminating issues before contacting Customer Service. This may avoid unnecessary repair costs.

### WARNING

To avoid risk of injury from improper repairs, observe the following.

- ▶ Only qualified technicians or authorized service providers should perform repairs.

- ▶ Only genuine spare parts may be used to repair the appliance.
- ▶ If the power cord of this appliance becomes damaged, it must be replaced by the manufacturer, the manufacturer's Customer Service, or an authorized service provider in order to prevent injury.

Issue	Cause and troubleshooting
The appliance is not cooling, the displays and lighting are lit.	Showroom mode is switched on. <ol style="list-style-type: none"> <li>1. Swipe to "Settings".</li> <li>2. Swipe to ☺ "Advanced".</li> <li>3. Touch "Demo mode" Ⓞ.</li> </ol>
The LED lighting does not work.	Various causes are possible. <ul style="list-style-type: none"> <li>▶ Call customer service. → "Customer Service", Page 20</li> </ul>
The refrigeration unit is switching on more frequently and for longer.	The appliance has been opened frequently. <ul style="list-style-type: none"> <li>▶ Do not open appliance door unnecessarily.</li> </ul> External ventilation openings are covered up. <ul style="list-style-type: none"> <li>▶ Remove any obstructions from in front of the external ventilation openings.</li> </ul>
Home Connect® is not working properly.	Various causes are possible. <ul style="list-style-type: none"> <li>▶ Go to <a href="http://www.home-connect.com">www.home-connect.com</a>.</li> </ul>
A message with "D" or "E" appears on the display.	The electronics have detected a fault. <ol style="list-style-type: none"> <li>1. Switch off the appliance.</li> <li>2. Disconnect the appliance from the power supply. Unplug the power plug or switch off the circuit breaker in the fuse box.</li> <li>3. Reconnect the appliance after 5 minutes.</li> <li>4. If the message still appears on the display, call Customer Service. → "Customer Service", Page 20</li> </ol>
A warning tone sounds and "Door alarm for cooling compartment" appears.  The door alarm is switched on.	The appliance door is open. <ul style="list-style-type: none"> <li>▶ Close the appliance door.</li> </ul>
The temperature differs greatly from the setting.	Various causes are possible. <ol style="list-style-type: none"> <li>1. Switch off the appliance.</li> <li>2. Switch the appliance back on after approximately 5 minutes.                             <ul style="list-style-type: none"> <li>- If the temperature is too warm, check the temperature again after a couple of hours.</li> <li>- If the temperature is too cold, check the temperature again on the following day.</li> </ul> </li> </ol>
The appliance hums, bubbles, buzzes, gargles, clicks or crackles.	Not an issue. A motor is running, e.g. refrigerating unit, fan. Refrigerant is flowing through the pipes. The motor, switches or solenoid valves are switching on or off. Automatic defrosting is running. No action required.
The appliance makes noises.	The appliance is not level. <ul style="list-style-type: none"> <li>▶ Align the appliance using a bubble level and the screw feet.</li> </ul> Fittings wobble or stick. <ul style="list-style-type: none"> <li>▶ Check the removable fittings and, if required, replace these.</li> </ul>

## 18 Storage and disposal

### 18.1 Taking the appliance out of operation

1. Switch off the appliance.
2. Disconnect the appliance from the power supply.  
Unplug the appliance from the power source or switch off the circuit breaker in the fuse box.
3. Clean the appliance. → *Page 17*
4. To ensure the ventilation inside the appliance, leave the appliance open.

### 18.2 Disposal of your old appliance

Environmentally compatible disposal allows valuable raw materials to be recycled.

#### **⚠ WARNING**

Children can lock themselves in the appliance, thereby putting their lives at risk.

- ▶ Remove the appliance doors.
- ▶ To prevent children from climbing in, leave shelves and containers in the appliance.
- ▶ Keep children away from the discarded appliance.

#### **⚠ WARNING**

If the tubes are damaged, flammable refrigerant and harmful gases may escape and ignite.

- ▶ Do not damage the tubes of the refrigerant circuit or the insulation.

1. Unplug the appliance from the power supply.
2. Cut through the power cord.
3. Remove the appliance doors.
4. Dispose of the appliance in an environmentally responsible manner.

Information about current disposal methods can be obtained from your specialist dealer or local authority.

## 19 Customer Service

With any warranty repair, we will make sure your appliance is repaired by an authorized service provider using genuine replacement parts. We use only genuine replacement parts for all repairs.

You can obtain function-relevant and storable genuine spare parts from our Customer Service for up to 15 years from the date on which your appliance was placed on the market.

For more information, please contact our Customer Service team.

Detailed information on the warranty period and terms of warranty can be found in the Statement of Limited Product Warranty, from your retailer, or on our website.

USA:  
1-877-442-4436

www.gaggenau.com  
www.gaggenau.com/us/appliances/eshop  
CA:  
1-877-442-4436  
www.gaggenau.com  
www.gaggenau.ca  
For assistance with connecting to Home Connect®, you can also view instructions here:  
www.home-connect.com/us/en/help-support/set-up

### 19.1 Model number (E-Nr.), production number (FD) and consecutive numbering (Z-Nr.)

If you contact Customer Service, you will need the product number (E-Nr.), production number (FD), and consecutive numbering (Z-Nr.), which you can find on the appliance's rating label.

→ "Appliance", Fig. **1/10**, Page 9

Making a note of your appliance's details and the Customer Service telephone number will enable you to find them again quickly.

## 20 Technical specifications

Refrigerant, cubic capacity and further technical specifications can be found on the rating plate.

→ "Appliance", Fig. **1/10**, Page 9

### 20.1 Information regarding Free and Open Source Software

This product includes software components that are licensed by the copyright holders as free or open source software.

The applicable license information is stored on your home appliance. You can also access the applicable license information via your Home Connect® app: "Profile -> Legal information -> License Information".<sup>1</sup> You can also download the license information on the brand product website. (Please search on the product website for your appliance model and additional documents). Alternatively, you can request the relevant information from [ossrequest@bshg.com](mailto:ossrequest@bshg.com) or BSH Hausgeräte GmbH, Carl-Wery-Str. 34, 81739 Munich, Germany.

The relevant source code will be made available to you on request.

Please send your request to [ossrequest@bshg.com](mailto:ossrequest@bshg.com) or BSH Hausgeräte GmbH, Carl-Wery-Str.34, 81739 Munich, Germany.

Subject: „OSSREQUEST“

The cost of performing your request will be charged to you. This offer is valid for three years from the date of purchase or at least as long as we offer support and spare parts for the relevant appliance.

<sup>1</sup> Depending on the appliance specifications

Pour plus d'informations, veuillez vous reporter au Guide de l'utilisateur numérique.



## Table des matières

<b>1 Sécurité</b> .....	<b>23</b>	<b>9 Réglages de base</b> .....	<b>32</b>
1.1 Définitions des termes de sécurité .....	23	9.1 Modifier les réglages de base.....	32
1.2 Indications générales .....	23	9.2 Vue d'ensemble des réglages de base.....	32
1.3 Conformité d'utilisation.....	23	<b>10 Fonctions additionnelles</b> .....	<b>34</b>
1.4 Restrictions au cercle d'utilisateurs .....	23	10.1 Aide à l'ouverture de porte .....	34
1.5 Transport sûr.....	23	10.2 Mode Sabbat.....	34
1.6 Installation sûre.....	23	<b>11 Alarme</b> .....	<b>34</b>
1.7 Utilisation sûre .....	24	11.1 Alarme de porte.....	34
1.8 Appareil endommagé.....	25	<b>12 Home Connect®</b> .....	<b>34</b>
1.9 Mises en garde conformément à la proposition 65 de l'État de Californie .....	25	12.1 Configurer Home Connect® .....	34
<b>2 Prévenir les bris matériels</b> .....	<b>26</b>	12.2 Installer la mise à jour du logiciel Home Connect®.....	35
<b>3 Protection de l'environnement et économies</b> .....	<b>26</b>	12.3 Réinitialiser les réglages Home Connect® .....	35
3.1 Mise au rebut de l'emballage .....	26	12.4 Diagnostic à Distance.....	35
3.2 Économiser de l'énergie.....	26	12.5 Protection des données.....	35
<b>4 Installation et branchement</b> .....	<b>26</b>	12.6 État de la connexion Home Connect®.....	35
4.1 Contenu de livraison .....	26	<b>13 Réglages de service</b> .....	<b>35</b>
4.2 Critères pour le lieu d'installation.....	27	13.1 Modifier des réglages de service .....	35
4.3 Monter l'appareil.....	27	13.2 Vue d'ensemble des réglages de service .....	36
4.4 Préparer l'appareil pour la première utilisation .....	27	<b>14 Compartiment à vins</b> .....	<b>36</b>
4.5 Raccordement électrique de l'appareil .....	27	14.1 Ranger une quantité maximale de bouteilles standard .....	36
<b>5 Description de l'appareil</b> .....	<b>28</b>	14.2 Recommandations de stockage dans le compartiment à vins .....	37
5.1 Appareil.....	28	14.3 Conseils de rangement du vin .....	37
5.2 Bandeau de commande .....	29	14.4 Températures de dégustation.....	37
<b>6 Équipement</b> .....	<b>30</b>	<b>15 Dégivrer</b> .....	<b>37</b>
6.1 Étagère porte-bouteilles télescopique .....	30	15.1 Dégivrer le compartiment à vins .....	37
6.2 Étagère porte-bouteilles télescopique .....	30	<b>16 Nettoyage et entretien</b> .....	<b>37</b>
6.3 Clayette à bouteilles.....	30	16.1 Consignes d'entretien pour les surfaces en inox....	37
6.4 Clayette de présentation .....	30	16.2 Préparer l'appareil pour le nettoyage.....	38
6.5 Filtre anti-odeurs .....	30	16.3 Nettoyer l'appareil .....	38
6.6 Accessoires .....	30	16.4 Retirer les pièces d'équipement .....	38
<b>7 Avant la première utilisation</b> .....	<b>30</b>	16.5 Remplacer le filtre anti-odeurs.....	39
7.1 Première mise en service.....	30	<b>17 Dépannage</b> .....	<b>40</b>
<b>8 Opération de base</b> .....	<b>31</b>	<b>18 Entreposage et mise au rebut</b> .....	<b>41</b>
8.1 Allumer l'appareil .....	31	18.1 Mettre l'appareil hors service.....	41
8.2 Remarques concernant le fonctionnement de l'appareil .....	31	18.2 Éliminer un appareil usagé .....	41
8.3 Éteindre l'appareil .....	31	<b>19 Service à la clientèle</b> .....	<b>41</b>
8.4 Régler la température .....	31	19.1 Numéro de modèle (E-Nr.), numéro de fabrication (FD) et numéro de comptage (Z-Nr.)....	41
8.5 Mise en température .....	31		
8.6 Verrouillage des touches.....	32		

<b>20 Données techniques</b> .....	<b>41</b>
20.1 Informations sur le logiciel libre .....	42



# IMPORTANTES CONSIGNES DE SÉCURITÉ

## LIRE ET CONSERVER CES INSTRUCTIONS

Respectez les consignes de sécurité suivantes.

### 1.1 Définitions des termes de sécurité

Vous trouverez ici des explications sur les mots de signalisation de sécurité utilisés dans ce manuel.

#### **AVERTISSEMENT**

Signale un risque de mort ou de blessure grave si l'avertissement n'est pas respecté.

#### **MISE EN GARDE**

Signale un risque de blessures mineures ou modérées si l'avertissement n'est pas respecté.

#### **AVIS :**

Ceci indique que la non-conformité à cet avis de sécurité peut entraîner des dégâts matériels ou endommager l'appareil.

**Remarque :** Ceci vous signale des informations importantes.

### 1.2 Indications générales

- Lisez attentivement cette notice.
- Veuillez conserver la notice et les renseignements sur le produit en vue d'une réutilisation ultérieure ou pour un futur nouveau propriétaire.
- Ne branchez pas l'appareil si ce dernier a été endommagé durant le transport.

### 1.3 Conformité d'utilisation

Utilisez l'appareil uniquement :

- pour ranger du vin.
- dans un domicile privé et dans une pièce fermée de l'environnement domestique.
- jusqu'à une altitude maximale de 6560 pi (2000 m) au-dessus du niveau de la mer.

### 1.4 Restrictions au cercle d'utilisateurs

Cet appareil n'est pas destiné à être utilisé par des personnes (y compris des enfants) présentant des capacités physiques, sensorielles ou mentales réduites, à moins qu'elles n'aient été informées de la manière d'utiliser l'appareil par une personne responsable de leur sécurité.

Ne permettez jamais aux enfants de jouer avec l'appareil.

Le nettoyage de l'appareil et l'entretien par l'utilisateur sont des activités que les enfants ne peuvent pas effectuer sans surveillance.

### 1.5 Transport sûr

#### **AVERTISSEMENT**

L'appareil est très lourd, son poids est inégalement réparti et il peut basculer.

- ▶ L'appareil doit être transporté par deux ou plusieurs personnes.
- ▶ Retirer l'appareil de la palette seulement lorsqu'il est prêt à être installé.
- ▶ Maintenir la porte fermée jusqu'à ce que l'appareil soit fixé dans la niche d'encastrement.

#### **AVERTISSEMENT**

Il peut être risqué de soulever l'appareil en raison de son poids élevé.

- ▶ Soulevez l'appareil à deux personnes.

### 1.6 Installation sûre

#### **AVERTISSEMENT**

Pour éviter tout risque de blessure lié à une installation incorrecte, il convient de respecter les points suivants.

- ▶ Assurez-vous que toutes les instructions d'installation ont été suivies avant l'utilisation.
- ▶ Observer impérativement les indications figurant sur la plaque signalétique lors du raccordement et de l'utilisation de l'appareil.
- ▶ Brancher l'appareil uniquement à l'aide d'une fiche dûment installée avec mise à la terre dans une prise secteur à courant alternatif.
- ▶ Le système à conducteur de protection de l'installation électrique de la maison doit être installé correctement.
- ▶ Ne jamais alimenter l'appareil par l'intermédiaire d'un appareil de commutation externe, par ex. une minuterie ou une télécommande.
- ▶ Si l'appareil est encastré, la fiche du cordon d'alimentation secteur doit être librement accessible ou, si un accès libre est impossible, un dispositif de sectionnement doit être installé dans l'installation électrique fixe, conformément aux réglementations d'installation.
- ▶ Veillez à ne pas coincer ou endommager le câble d'alimentation en posant l'appareil.



# IMPORTANTES CONSIGNES DE SÉCURITÉ

## LIRE ET CONSERVER CES INSTRUCTIONS

Pour éviter tout risque de blessure dû à une isolation endommagée du cordon d'alimentation, observez ce qui suit.

- ▶ Ne mettez jamais en contact le cordon d'alimentation avec des sources de chaleur.

### AVERTISSEMENT

Si les orifices de ventilation de l'appareil sont obstrués, un mélange gaz-air inflammable peut se produire si le circuit de réfrigération fuit.

- ▶ N'obstruez pas les orifices de ventilation dans le boîtier de l'appareil ou dans le boîtier d'installation.

### AVERTISSEMENT

Pour éviter tout risque de blessure dû à un cordon d'alimentation trop long et à des adaptateurs non approuvés, observez ce qui suit.

- ▶ N'utilisez JAMAIS l'appareil avec une rallonge, une multiprise ou un adaptateur.
- ▶ Utilisez l'appareil uniquement avec le cordon d'alimentation secteur fourni.
- ▶ Si le câble de raccordement est trop court et qu'aucun cordon d'alimentation secteur plus long n'est disponible, confiez les modifications nécessaires à un électricien qualifié qui respectera les normes électriques nationales et locales en vigueur.

Les blocs multiprises ou blocs secteur mobiles peuvent surchauffer et provoquer un incendie.

- ▶ Ne placez pas les blocs multiprises ou blocs secteur mobiles à l'arrière des appareils.

### AVERTISSEMENT

L'appareil est très lourd, son poids est inégalement réparti et il peut basculer.

- ▶ L'appareil doit être installé par deux personnes ou plus dès qu'il n'est plus sécurisé et qu'il est retiré de la palette.
- ▶ Sécuriser l'appareil à l'aide des arceaux anti-basculement fournis.
- ▶ Surveillez l'appareil pendant son installation.

### MISE EN GARDE

Vous risquez de vous couper en touchant les arêtes vives de l'appareil.

- ▶ Portez des gants de protection.

## 1.7 Utilisation sûre

### AVERTISSEMENT

L'humidité qui pénètre peut occasionner une électrocution.

- ▶ Utiliser l'appareil uniquement dans des pièces fermées.
- ▶ Ne jamais exposer l'appareil à une forte chaleur ou humidité.
- ▶ N'utilisez pas de nettoyeur haute pression ou de nettoyeur à vapeur pour nettoyer l'appareil.

### AVERTISSEMENT

Pour éviter tout risque d'étouffement chez les enfants, respectez les consignes suivantes.

- ▶ Gardez le matériel d'emballage à l'écart des enfants.
- ▶ Ne permettez jamais aux enfants de jouer avec le matériel d'emballage.

Les enfants risquent d'inhaler ou d'avaler des petits morceaux et s'étouffer.

- ▶ Gardez les petits morceaux à l'écart des enfants.
- ▶ Ne permettez jamais aux enfants de jouer avec les petits morceaux.

### AVERTISSEMENT

Les dommages au niveau du circuit de refroidissement peuvent provoquer un incendie ou une explosion.

- ▶ Pour accélérer le dégivrage, n'utilisez pas d'autres dispositifs mécaniques ou d'autres produits que ceux recommandés par le fabricant.

Des produits contenant des gaz propulseurs inflammables et des matières explosives peuvent exploser, par ex. bombes aérosols.

- ▶ Ne stockez pas de produits contenant des gaz propulseurs inflammables et des matières explosives dans l'appareil.

### AVERTISSEMENT

Les appareils électriques à l'intérieur de l'appareil peuvent provoquer un incendie, par ex. appareils de chauffage ou fabriques de glace électriques.

- ▶ N'utilisez aucun appareil électrique à l'intérieur de l'appareil.

### AVERTISSEMENT

Lésions oculaires dues à la fuite de fluide frigorigène inflammable et de gaz nocifs.

- ▶ Veillez à ne pas endommager les tubulures du circuit frigorifique, ni l'isolant.



# IMPORTANTES CONSIGNES DE SÉCURITÉ

## LIRE ET CONSERVER CES INSTRUCTIONS

### 1.8 Appareil endommagé

#### AVERTISSEMENT

Pour éviter tout risque de blessure dû à un appareil ou à un cordon d'alimentation endommagé, observez ce qui suit.

- ▶ Ne jamais utiliser un appareil endommagé.
  - ▶ Ne jamais tirer sur le cordon d'alimentation secteur pour débrancher l'appareil du secteur. Toujours débrancher la fiche mâle du cordon d'alimentation secteur.
  - ▶ Si l'appareil ou le cordon d'alimentation secteur est endommagé, débrancher immédiatement la fiche mâle du cordon d'alimentation secteur ou couper le fusible dans le boîtier à fusibles.
  - ▶ Appeler le service à la clientèle. → *Page 41*
- Pour éviter tout risque de blessure dû à des réparations incorrectes, respectez les points suivants.
- ▶ Seuls des techniciens qualifiés ou des prestataires de services agréés peuvent effectuer des réparations.
  - ▶ Seules des pièces de rechange d'origine peuvent être utilisées pour réparer l'appareil.
  - ▶ Afin d'écartier tout danger, quand le cordon d'alimentation de cet appareil est endommagé, seul le fabricant, son service à la clientèle ou toute autre personne de qualification équivalente est habilitée à le faire.

#### AVERTISSEMENT



Veuillez respecter les consignes suivantes afin d'éviter tout risque d'incendie ou de fuite de gaz nocifs. Les dommages au niveau du circuit de refroidissement peuvent provoquer un incendie ou une explosion.

- ▶ En cas de suspicion de dommages au niveau des tuyaux de refroidissement, N'UTILISEZ PAS l'appareil.
- ▶ Évitez que des flammes nues et des étincelles soient présentes à proximité de l'appareil.
- ▶ Débranchez immédiatement l'appareil ou coupez le fusible.
- ▶ Contactez un prestataire de services autorisé ou appelez le service clientèle pour procéder à une vérification et à une réparation → *Page 41*.

### 1.9 Mises en garde conformément à la proposition 65 de l'État de Californie

Ce produit pourrait contenir un produit chimique reconnu par l'État de la Californie comme cancérigène ou ayant des effets nocifs sur la reproduction. Par conséquent, vous pourriez devoir apposer l'étiquette suivante sur l'emballage du produit comme requis par la Californie :

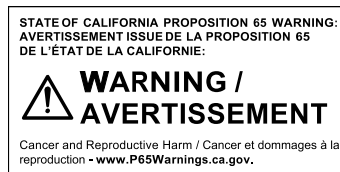

## 2 Prévenir les bris matériels

### AVIS :

Le poids élevé de l'appareil ou le basculement des roulettes de l'appareil risquent d'endommager le sol lors de son déplacement.

- ▶ Transportez l'appareil avec un diable.
- ▶ Lorsque vous déplacez l'appareil, protégez le sol et ne faites pas de zigzags.

L'utilisation du socle, des glissières ou des portes de l'appareil comme surface d'assise ou comme marchepied peut endommager l'appareil.

- ▶ Ne vous servez jamais du socle, des glissières ou des portes comme marchepieds et ne vous appuyez jamais dessus.

En cas de salissures provenant d'huile ou de graisse, des pièces en matière plastique et les joints de porte peuvent devenir poreux.

- ▶ Veillez à ce que les pièces en matière plastique et les joints de porte soient exempts d'huile et de graisse.

Si vous nettoyez les pièces d'équipement et les accessoires au lave-vaisselle, ceux-ci risquent de se déformer ou de déteindre.

- ▶ Ne nettoyez jamais les équipements et accessoires au lave-vaisselle.

## 3 Protection de l'environnement et économies

### 3.1 Mise au rebut de l'emballage

Les matériaux d'emballage sont écologiques et recyclables.

- ▶ Veuillez éliminer les pièces détachées après les avoir triées par matières.

### 3.2 Économiser de l'énergie

Si vous respectez les instructions suivantes, votre appareil consommera moins de courant.

#### Choisir le lieu d'installation

- Protégez l'appareil de la lumière directe du soleil.
- Installez l'appareil aussi loin que possible des radiateurs, des cuisinières et des autres sources de chaleur :
  - Respectez une distance de  $1\frac{1}{4}$ " (30 mm) par rapport aux cuisinières électriques ou à gaz.
  - Respectez une distance de  $11\frac{13}{16}$ " (300 mm) par rapport à un appareil de chauffage au fuel ou au charbon.
- Ne recouvrez et ne bouchez jamais les orifices de ventilation extérieurs.

## Économiser de l'énergie lors de l'utilisation

**Remarque :** La disposition des pièces d'équipement n'a aucune influence sur la consommation d'énergie de l'appareil.

- N'ouvrez que brièvement l'appareil et fermez-le avec précaution.
- Ne recouvrez et n'obstruez jamais les grilles de ventilation intérieures ni les orifices de ventilation extérieurs.

### Mode économie d'énergie du bandeau de commande

Lorsque l'appareil n'est pas utilisé, le bandeau de commande passe automatiquement au mode économie d'énergie du bandeau de commande.

L'écran est éteint en mode économie d'énergie du bandeau de commande.

Dès que vous utilisez le bandeau de commande ou ouvrez la porte, le mode économie d'énergie du bandeau de commande se désactive.

## 4 Installation et branchement

### 4.1 Contenu de livraison

Après avoir déballé le produit, inspectez toutes les pièces pour détecter d'éventuels dégâts dus au transport et vous assurer de l'intégralité de la livraison.

En cas de réclamation, veuillez vous adresser à votre revendeur ou auprès de notre service à la clientèle

→ Page 41.

La livraison comprend :

- Des équipements et accessoires<sup>1</sup>
- Matériel de montage
- Notice de montage
- Le mode d'emploi
- Déclaration de garantie limitée du produit
- Le document annexe de la garantie<sup>2</sup>
- Le label énergétique
- Des informations relatives à la consommation d'énergie et aux bruits
- Des informations sur Home Connect®

<sup>1</sup> selon l'équipement de l'appareil

<sup>2</sup> Pas dans tous les pays

## 4.2 Critères pour le lieu d'installation

### AVERTISSEMENT

Si l'appareil est installé dans une pièce trop petite, une éventuelle fuite du circuit de réfrigération pourrait donner lieu à un mélange de gaz et d'air inflammable.

- ▶ Placez l'appareil uniquement dans une pièce dont le volume minimum est de 35 ft<sup>3</sup> (1 m<sup>3</sup>) par 8 g de fluide frigorigène. La quantité de fluide frigorigène est indiquée sur la plaque signalétique. → "Appareil", Fig.

**1/10**, Page 29

Selon le modèle, le poids de l'appareil départ usine peut atteindre 365 lbs (165 kg).

Le plancher doit être assez stable pour supporter le poids de l'appareil.

## 4.3 Monter l'appareil

- ▶ Montez l'appareil selon les instructions de montage jointes.

## 4.4 Préparer l'appareil pour la première utilisation

1. Retirez le matériel d'informations.
2. Retirer les films protecteurs et les sécurités de transport, par ex. les bandes adhésives et le carton.
3. Nettoyez l'appareil pour la première fois. → Page 38

## 4.5 Raccordement électrique de l'appareil

**Exigence** : Après avoir transporté l'appareil et l'avoir installé, patientez au moins une heure avant de le brancher.

1. Branchez la fiche secteur du cordon d'alimentation de l'appareil dans une prise murale avec mise à la terre à proximité de l'appareil.

Les données de raccordement de l'appareil sont indiquées sur la plaque signalétique. → "Appareil", Fig.

**1/10**, Page 29

2. S'assurer que la fiche est correctement insérée.
- ✓ L'appareil est maintenant prêt à fonctionner.

## 5 Description de l'appareil

### 5.1 Appareil

Cette section contient une vue d'ensemble des composants de votre appareil.

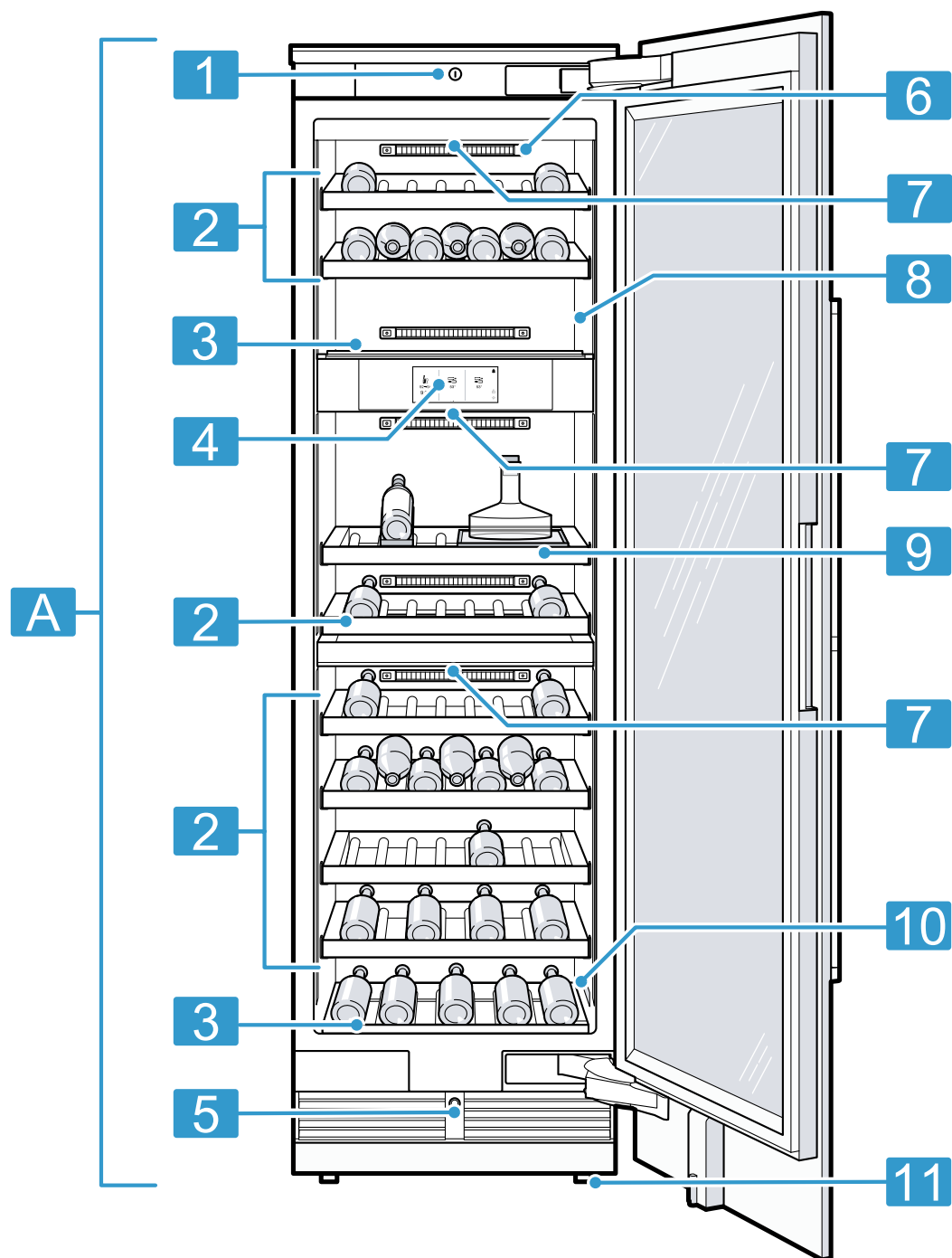

**1**  
Selon l'équipement et la taille, des divergences sont possibles entre votre appareil et les illustrations.

**A** Compartiment à vins → *Page 36*

**1** Interrupteur principal

**2** Étagère porte-bouteilles télescopique → *Page 30*

**3** Support-crochet pour bouteilles → *Page 30*

**4** Panneau de configuration → *Page 29*

**5** Aide à l'ouverture de porte → *Page 34*

**6** Orifices de ventilation internes

**7** Filtre anti-odeurs → Page 30

**8** Éclairage

**9** Clayette de présentation

**10** Plaque signalétique → Page 41

**11** Pied à vis

## 5.2 Bandeau de commande

Le bandeau de commande vous permet de configurer toutes les fonctions de votre appareil et d'obtenir des informations sur son état de fonctionnement.

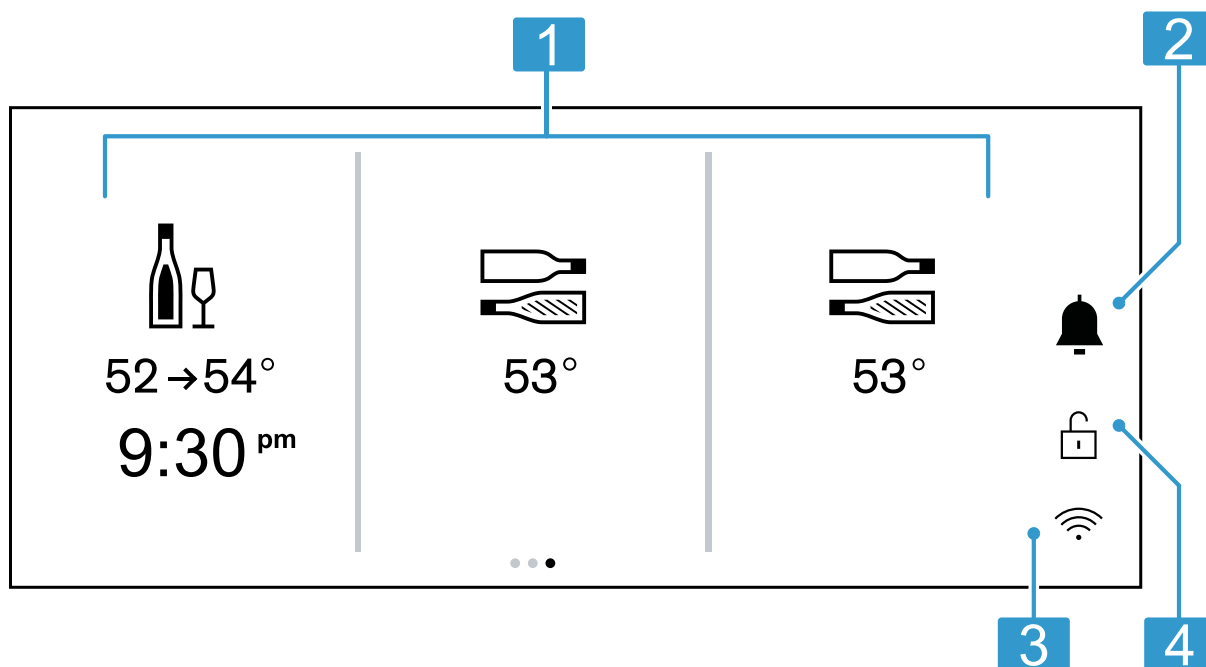

**2**

**1** Permet de régler les compartiments à vins.

**2** 🔔 ouvre le centre de notifications.

**3** Affiche le statut de Home Connect®, par ex. si l'appli Home Connect® est activée ou désactivée.

**4** Active ou désactive le verrouillage des touches de l'écran.

### Symbole



### Description

Activer la fonction



Désactiver la fonction

## Logique de commande

Certaines zones de l'écran réagissent au toucher. Vous pouvez activer les réglages en effleurant les touches. Les réglages activés sont mis en surbrillance à l'écran. Vous pouvez modifier ou désactiver les réglages activés en appuyant plusieurs fois sur les touches correspondantes à l'écran.

### AVIS :

Un choc violent sur l'écran peut entraîner des dommages.

- ▶ N'exercez aucune pression forte sur l'écran.
- ▶ N'appuyez pas sur l'écran avec des objets tranchants ou pointus.

### Symbole

### Description



Afficher d'autres informations à l'écran

## 6 Équipement

L'équipement de votre appareil dépend de son modèle.

### 6.1 Étagère porte-bouteilles télescopique

Pour obtenir une meilleure vue d'ensemble et retirer plus rapidement les bouteilles, extrayez l'étagère porte-bouteilles télescopique.

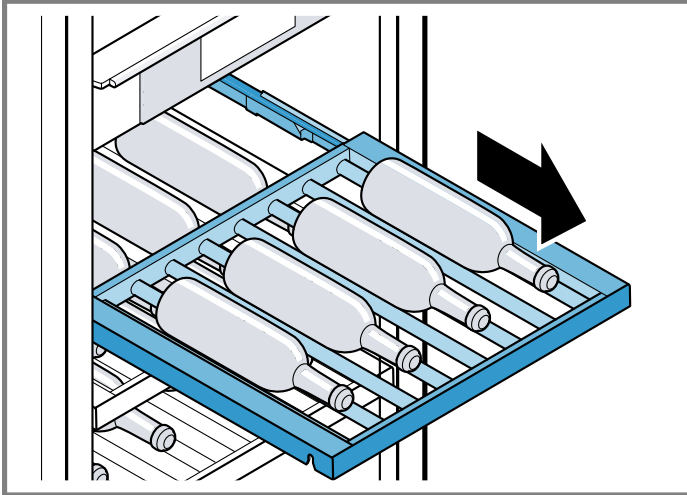

### 6.2 Étagère porte-bouteilles télescopique

Pour obtenir une meilleure vue d'ensemble et retirer plus rapidement les bouteilles, extrayez l'étagère porte-bouteilles télescopique.

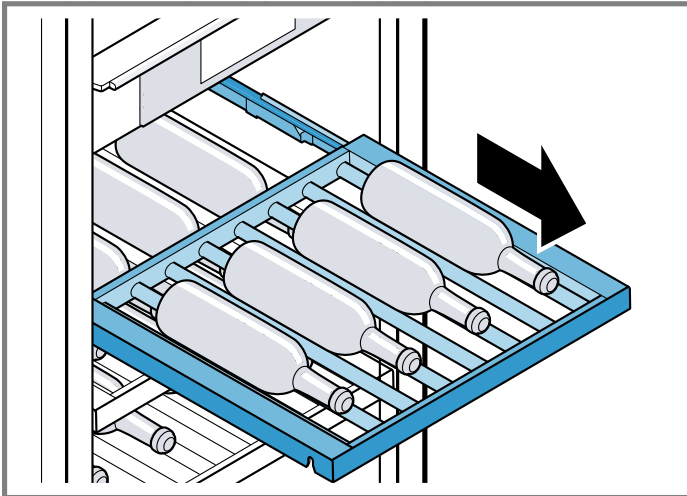

### 6.3 Clayette à bouteilles

Rangez les bouteilles de manière sûre sur le support-crochet pour bouteilles.

### 6.4 Clayette de présentation

Présentez des vins spéciaux ou entreposez un décanteur sur la clayette de présentation.

### 6.5 Filtre anti-odeurs

Le filtre anti-odeurs filtre les odeurs et peut être remplacé si nécessaire.

→ "Remplacer le filtre anti-odeurs", Page 39

Remplacez le filtre anti-odeurs tous les ans. La qualité du filtre reste ainsi optimale dans le temps.

### 6.6 Accessoires

Utilisez uniquement des accessoires d'origine. Ils ont été spécialement conçus pour votre appareil. L'accessoire de votre appareil dépend du modèle.

#### Étagère porte-bouteilles modulable

Rangez les bouteilles de manière sûre sur l'étagère porte-bouteilles modulable.

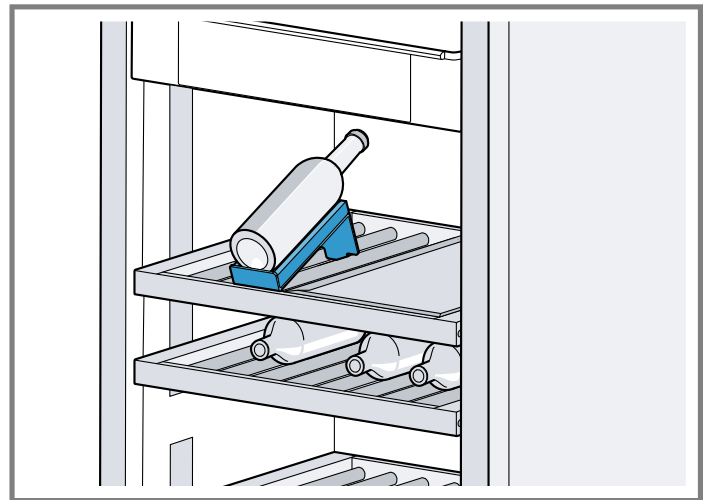

## 7 Avant la première utilisation

### 7.1 Première mise en service

#### Exigence

- L'appareil est monté conformément aux instructions de montage jointes.
- L'appareil est raccordé électriquement. → Page 27

1. Mettez l'appareil sous tension à l'aide de l'interrupteur principal. → "Appareil", Fig. 1/1, Page 28
2. Sélectionnez une langue et appuyez sur >.
3. Pour confirmer les informations affichées, appuyez sur >.

4. Pour activer l'aide à l'ouverture de porte, appuyez sur > et suivez les instructions qui apparaissent.
5. Pour confirmer le résumé, appuyez sur >.
6. Pour terminer l'initialisation, appuyez sur ✓.
- ✓ L'appareil redémarre et une animation apparaît.
7. Vous pouvez également appuyer sur , sélectionner la langue souhaitée, puis appuyer sur ✓.
8. Appuyez sur >.
9. Pour configurer Home Connect®, démarrez le "Assistant Home Connect" avec > et suivez les instructions à l'écran.
 

**Remarque :** Si vous ignorez "Assistant Home Connect", d'autres réglages manuels s'affichent.

  - Sélectionnez l'unité de température "°C" ou "°F".
  - Sélectionner le format de l'heure "12" ou "24".
  - Sélectionnez l'unité de volume "fl oz" ou "L".
  - Réglez le temps et appuyez sur >.
11. Pour confirmer les informations affichées, appuyez sur >.
12. Terminez la première mise en service avec ✓.

## 8 Opération de base

### 8.1 Allumer l'appareil

1. Mettez l'appareil sous tension à l'aide de l'interrupteur principal. → "Appareil", Fig. , Page 28
- ✓ L'appareil commence à réfrigérer.
2. Réglez la température souhaitée. → Page 31

### 8.2 Remarques concernant le fonctionnement de l'appareil

- Lorsque vous avez allumé l'appareil, il peut s'écouler jusqu'à plusieurs heures avant que la température réglée ne soit atteinte.
- Lorsque vous refermez la porte, veillez à ce qu'elle ne soit pas bloquée par les aliments stockés.
- Lorsque vous refermez la porte, une dépression peut se produire. La porte est alors difficile à rouvrir. Patientez quelques instants jusqu'à ce que la dépression soit compensée.
- La température de l'appareil varie selon les conditions suivantes :
  - Fréquence des ouvertures de l'appareil
  - Charge
  - Température ambiante
  - Exposition directe au soleil

### 8.3 Éteindre l'appareil

- ▶ Mettez l'appareil hors tension à l'aide de l'interrupteur principal. → "Appareil", Fig. , Page 28

## 8.4 Régler la température

### Régler la température du compartiment à vins

1. Appuyez sur le compartiment à vins souhaité.
  2. Accédez au "Stockage" en balayant.
  3. Choisissez la température souhaitée en balayant les valeurs et confirmez avec ✓.
- Appuyez sur  pour régler la température recommandée pour les bouteilles.

### 8.5 Mise en température

Tempérez votre vin, en fonction de son type, à la température idéale pour le boire. Le tempérage fonctionne uniquement si la température ambiante est inférieure à 35 °C (95 °F).

**Remarque :** Pendant le tempérage, des bruits plus importants peuvent se produire.

### Tempérer du vin

#### Exigence

- Retirez toutes les bouteilles du compartiment à vins et patientez 15 minutes.
  - Toutes les bouteilles à tempérer font la même taille et ont la même température.
1. Sélectionnez le compartiment de stockage de vin supérieur ou central.
  2. Sélectionnez le type de vin souhaité et la température de la bouteille, puis appuyez sur >.
- Appuyez sur  pour régler la température recommandée pour les bouteilles.
3. Dans le compartiment à vins, placez la bouteille souhaitée avec le fond vers la paroi arrière, contre le capteur situé sur la paroi intérieure de gauche, puis appuyez sur >.

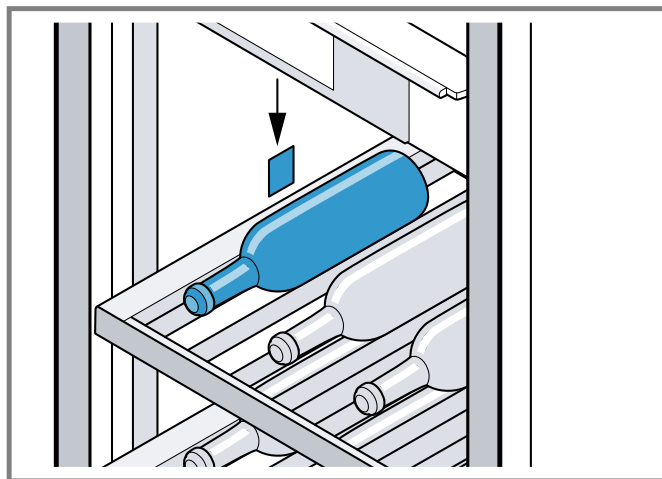

4. Disposez toutes les bouteilles pour les tempérer.
5. Sélectionnez le nombre de bouteilles et la taille de bouteille souhaités et confirmez avec ✓.
- ✓ L'affichage indique l'heure de fin estimée.

**Remarque** : L'appareil adapte automatiquement l'heure de fin estimée en fonction de la taille des bouteilles, de leur nombre et du nombre de compartiments à vins.

**Conseil** : Vous pouvez ajuster le nombre de bouteilles une fois pendant la première moitié du temps de tempérage. Remplacez la bouteille existante devant le capteur par une nouvelle bouteille.

## 8.6 Verrouillage des touches

Le verrouillage des touches empêche toute utilisation involontaire ou incorrecte de l'appareil.

**Remarque** : Vous pouvez activer ou désactiver le verrouillage automatique de manière permanente.



## 9.2 Vue d'ensemble des réglages de base

Cette section contient une vue d'ensemble réglages de base et d'usine. Les réglages de base dépendent de l'équipement de votre appareil.



### 🎵 "Sons"

Réglage	Sélection	Description
Sons interactifs	"Standard"/"Fort"/"Silencieux"/"Arrêt"	Activer, régler ou désactiver le volume des interactions.
Sons de notification	"Standard"/"Fort"/"Silencieux"/"Arrêt"	Activer, régler ou désactiver le volume des notifications.

### 💡 "Éclairage intérieur"

Réglage	Sélection	Description
Éclairage de présentation	Se reporter aux informations affichées.	Régler ou éteindre l'éclairage de présentation.
Luminosité	de "1" à "6" 	Régler l'éclairage intérieur manuellement. Allumer ou éteindre l'éclairage intérieur automatique.
Interaction lumineuse		Allumer ou éteindre un éclairage adapté lors de l'utilisation de l'appareil.

### 🔔 "Notifications"

Réglage	Sélection	Description
Touche info		Activer ou désactiver les informations à l'écran.
Conseils dans fenêtre pop-up		Activer ou désactiver les autres informations à l'écran.
Notifications masquées	Réinitialiser	Afficher de nouveau les notifications masquées.

### 🌐 "Langue"

Réglage	Sélection	Description
Langue	Se reporter aux informations affichées.	Sélectionner la langue du menu.

## Activer le verrouillage

- ▶ Appuyez sur  pendant 2 secondes.
- ✓  s'allume.

## Désactiver le verrouillage des touches

- ▶ Appuyez sur  pendant 2 secondes.

## 9 Réglages de base



### 9.1 Modifier les réglages de base

1. Accédez au "Réglages" en balayant.
2. Balayez jusqu'au réglage de base souhaité et appuyez dessus.
3. Modifier le réglage de base.

 "Heures et unités"

Réglage	Sélection	Description
Durée	Se reporter aux informations affichées.  /○	Suivez les instructions figurant à l'écran et réglez l'heure. Activer ou désactiver l'heure réglée automatiquement.
Format horaire	"12"/"24"	Régler le format de l'heure.
Unité de volume	"fl oz"/"L"	Régler l'unité de volume des bouteilles.
Unité de température	"°F"/"°C"	Régler l'unité de température.

 "Avancés"

Réglage	Sélection	Description
Mode démo	 /○	Activer ou désactiver le mode Démo. En mode Démo, l'appareil ne refroidit pas. <b>Remarque :</b> Le mode Démo est disponible pendant une durée limitée après la mise sous tension de l'appareil.
Affichage du mode Sabbath/repos	 /○	Activer ou désactiver le mode Sabbath.
Réglages usine	Restaurer	Réinitialiser l'appareil aux réglages usine.



 "Appareil"

Réglage	Sélection	Description
Assistant d'ouverture de porte	Se reporter aux informations affichées.	Activer ou désactiver l'aide à l'ouverture de porte. Aide à l'ouverture de porte → <i>Page 34</i>
Présentation de l'appareil	Démarrer	Se familiariser avec l'appareil et personnaliser les réglages.

 "Réseau domestique"

Réglage	Sélection	Description
Wi-Fi	 /○	Activer ou désactiver le "Wi-Fi".
Assistant Home Connect	Se reporter aux informations affichées.	Configurer Home Connect®. → <i>Page 34</i>
Informations réseau	Se reporter aux informations affichées.	Affiche les informations réseau de Home Connect®.
Réinitialiser les identifiants réseau	Confirmer	Réinitialiser les réglages Home Connect®.

 "Affichage"

Réglage	Sélection	Description
Luminosité	de "1" à "6"  /○	Régler l'éclairage de l'écran manuellement. Activer ou désactiver l'éclairage de l'écran automatique.
Écran d'accueil réduit	 /○	Activer ou désactiver le mode à faible consommation d'électricité. Le mode à faible consommation d'électricité affiche un contenu réduit à l'écran et met en évidence les tiroirs ouverts.

Réglage	Sélection	Description
Écran en mode arrêt		Activer ou désactiver l'extinction automatique de l'affichage après la fermeture de la porte.
Sécurité enfants	Se reporter aux informations affichées.	Activer ou désactiver "Sécurité enfants".

## 10 Fonctions additionnelles

Découvrez les fonctions additionnelles dont votre appareil dispose. L'appli Home Connect® vous permet de régler d'autres fonctions supplémentaires.

### 10.1 Aide à l'ouverture de porte

L'aide à l'ouverture de porte vous aide à ouvrir la porte.

**Remarque :** Pour savoir comment activer ou désactiver l'aide à l'ouverture de porte, consultez les réglages de base. → *Page 33*

#### Ouvrir la porte en utilisant l'aide à l'ouverture de porte

##### AVIS :

La fermeture prématurée et répétée de la porte peut entraîner l'usure ou le dysfonctionnement de l'aide à l'ouverture de porte. Ne fermez jamais la porte lorsque l'aide à l'ouverture de porte est utilisée.

- ▶ Si vous avez quand même fermé la porte, laissez-la fermée 5 minutes. L'aide à l'ouverture de porte se réajuste alors.

1. Appuyez sur la porte au milieu.
  - ✓ L'aide à l'ouverture de porte se déclenche et ouvre la porte d'un cran.
2. Ouvrez la porte manuellement.
 

Si vous n'ouvrez pas davantage la porte dans les 3 secondes, l'aide à l'ouverture de porte se rétracte et la porte se referme.

### 10.2 Mode Sabbat

En mode Sabbat, toutes les fonctions non essentielles sont désactivées pour vous permettre d'utiliser l'appareil le jour du sabbat.

En mode Sabbat, les fonctions suivantes sont désactivées :

- Alarme
- Éclairage intérieur
- Signaux sonores
- Messages sur le bandeau de commande

##### Remarques

- En mode Sabbat, l'éclairage du bandeau de commande est moins lumineux.
- Pour savoir comment activer le mode Sabbat, consultez les réglages de base. → *Page 33*

## 11 Alarme

### 11.1 Alarme de porte

L'alarme de porte retentit lorsque la porte de l'appareil reste ouverte longtemps.

Une alarme sonore retentit et  "Alarme de porte du compartiment réfrigération" apparaît à l'affichage.

#### Désactiver l'alarme de porte

- ▶ Fermez la porte de l'appareil ou appuyez sur .
- ✓ L'alarme sonore est désactivée.

## 12 Home Connect®

Cet appareil peut être mis en réseau. Branchez votre appareil à un appareil mobile pour en effectuer la commande via l'application Home Connect®. Les services Home Connect® ne sont pas proposés dans tous les pays. La disponibilité de la fonction Home Connect® dépend de la disponibilité des services Home Connect® dans votre pays. Vous trouverez de plus amples informations à ce sujet à l'adresse : [www.home-connect.com](http://www.home-connect.com).

Pour utiliser Home Connect®, configurez d'abord la connexion à votre réseau domestique WLAN (Wi-Fi<sup>1</sup>) et à l'application Home Connect®. Attendez au moins 2 minutes après la mise en marche de l'appareil, jusqu'à ce que l'initialisation interne de l'appareil soit achevée. Réglez ensuite d'abord Home Connect®.

L'application Home Connect® vous guide tout au long du processus de connexion. Suivez les directives et observez les consignes de l'application Home Connect®.

#### Remarques

- Observez les consignes de sécurité de la présente notice d'utilisation et assurez-vous qu'elles sont également respectées si vous utilisez l'appareil avec l'application Home Connect®.
 

→ *"Sécurité", Page 23*
- Les commandes sur l'appareil même ont toujours priorité. Pendant ce temps, la commande via l'application Home Connect® n'est pas possible.

### 12.1 Configurer Home Connect®

**Exigence :** L'appareil a accès au réseau domestique WLAN (Wi-Fi) sur le lieu d'installation.

<sup>1</sup> Wi-Fi est une marque déposée de la société Wi-Fi Alliance.

1. Scanner le code QR ci-après.



Le code QR vous permet d'installer l'appli Home Connect® et de connecter votre appareil.

2. Suivez les instructions de l'application Home Connect®.

## 12.2 Installer la mise à jour du logiciel Home Connect®

**Remarque :** Si une mise à jour du logiciel Home Connect® est disponible, un message apparaît dans l'appli Home Connect®.

Vous trouverez la version actuelle du logiciel dans l'appli Home Connect® sous les informations relatives à l'appareil.

- ▶ Pour installer la mise à jour du logiciel Home Connect®, suivez les instructions de l'appli Home Connect®.
- ✓ Pendant l'installation, le bandeau de commande est partiellement verrouillé.

## 12.3 Réinitialiser les réglages Home Connect®

Si vous rencontrez des problèmes de connexion de votre appareil à votre réseau domestique WLAN (Wi-Fi) ou si vous souhaitez enregistrer votre appareil dans un autre réseau domestique WLAN(Wi-Fi), vous pouvez réinitialiser les réglages de Home Connect®.

**Remarque :** Vous trouverez comment réinitialiser les réglages Home Connect dans les réglages de base.

→ Page 32

## 12.4 Diagnostic à Distance

Le service à la clientèle peut accéder à votre appareil à l'aide de Diagnostic à Distance si vous le lui demandez, à condition que votre appareil soit connecté au serveur

Home Connect® et que Diagnostic à Distance soit disponible pour votre appareil et votre pays. Pour des informations sur la disponibilité de Diagnostic à Distance dans votre pays, consultez la section Service/Soutien de votre site Web local : [www.home-connect.com](http://www.home-connect.com). Veuillez noter que si Diagnostic à Distance peut aider à résoudre certains problèmes, il peut arriver qu'une visite sur place soit nécessaire si le problème ne peut être résolu à distance.

## 12.5 Protection des données

Observez les conseils de protection des données.

Lors de la première connexion de votre appareil à un réseau domestique relié à Internet, votre appareil transmet les catégories de données suivantes au serveur Home Connect® (premier enregistrement) :



- Code d'appareil univoque (constitué de clés d'appareil ainsi que de l'adresse MAC du module de communication Wi-Fi intégré).
- Certificat de sécurité du module de communication Wi-Fi (pour la protection des informations de la connexion).
- La version actuelle du logiciel et du matériel de votre électroménager.
- État d'une précédente restauration éventuelle des réglages d'usine.

Ce premier enregistrement prépare l'utilisation des fonctions Home Connect® et s'avère uniquement nécessaire au moment où vous souhaitez utiliser les fonctions Home Connect® pour la première fois.

**Remarque :** Veuillez noter que les fonctions Home Connect® ne sont utilisables qu'avec l'application Home Connect®. Vous pouvez consulter les informations sur la protection des données dans l'appli Home Connect®.

## 12.6 État de la connexion Home Connect®

Vous trouverez ici un aperçu de l'état de la connexion Home Connect®.

Symbole	Description
	L'appareil est connecté à l'appli Home Connect®.
	Le diagnostic à distance est activé.

## 13 Réglages de service

Vous pouvez procéder à différents réglages de service.

### 13.1 Modifier des réglages de service

1. Accédez au "Modes et service" en balayant.
2. Accéder au réglage de service souhaité en balayant puis en appuyant dessus.
3. Modifier le réglage de service.

## 13.2 Vue d'ensemble des réglages de service

Vous trouverez ici un aperçu des réglages de service.

### "Guide rapide"

Réglage	Sélection	Description
Stockage	Se reporter aux informations affichées.	Affiche les instructions étape par étape sur l'écran. Appuyez sur les instructions souhaitées et suivez-les à l'écran.
Mise en température		
Modifier la position du support-crochet pour bouteilles		
Remplacement du filtre à air		

### "Éclairage de présentation"

Réglage	Sélection	Description
Éclairage de présentation	Se reporter aux informations affichées.	Régler ou éteindre l'éclairage de présentation.

### "Gestion des filtres"

Réglage	Sélection	Description
Saturation du filtre d'air	Se reporter aux informations affichées.	Affiche le statut du filtre anti-odeurs.

### "Informations appareil"

Réglage	Sélection	Description
E-Nr :	Se reporter aux informations affichées.	Affiche des informations sur l'appareil.
Numéro de série :		
FD (date de fabrication) :		
Numéro Z :		
Adresse MAC :		
Wi-Fi SSID:		
Adresse IPv4 :		

## 14 Compartiment à vins

Le compartiment à vins permet de conserver les vins de manière professionnelle à une température constante. Vous pouvez régler la température du compartiment à vin de 41 °F (5 °C) à 68 °F (20 °C).

### 14.1 Ranger une quantité maximale de bouteilles standard

- Pour ranger un nombre maximal de bouteilles dans l'appareil, insérez les bouteilles de vin à l'horizontale, les unes à côté des autres.

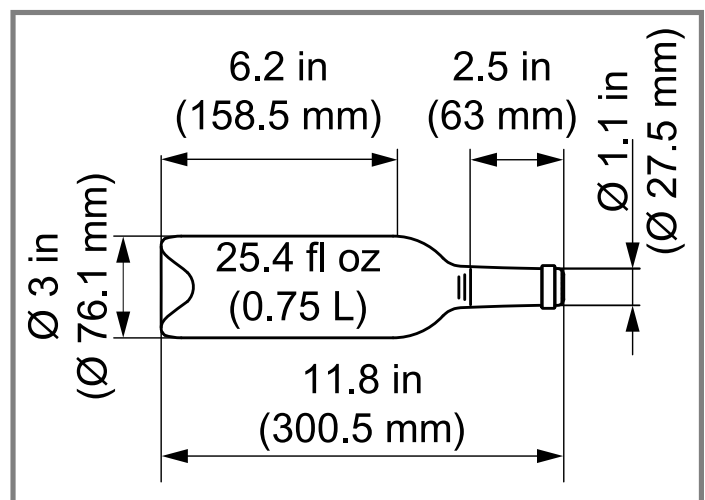

Bouteille standard

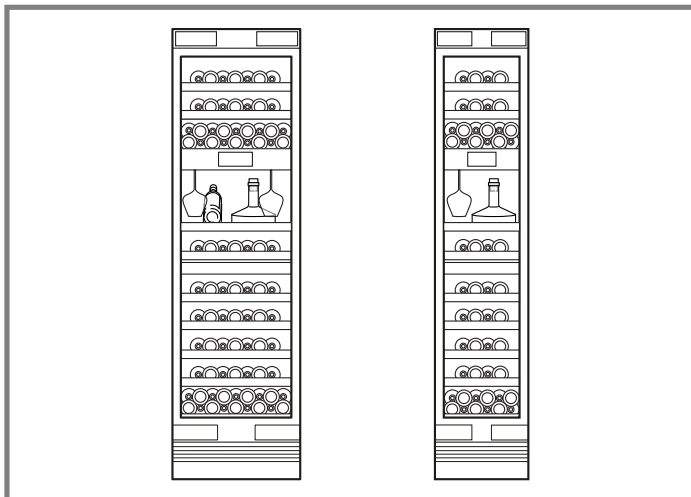

Exemple de rangement standard avec 86 bouteilles standard et 52 bouteilles standard

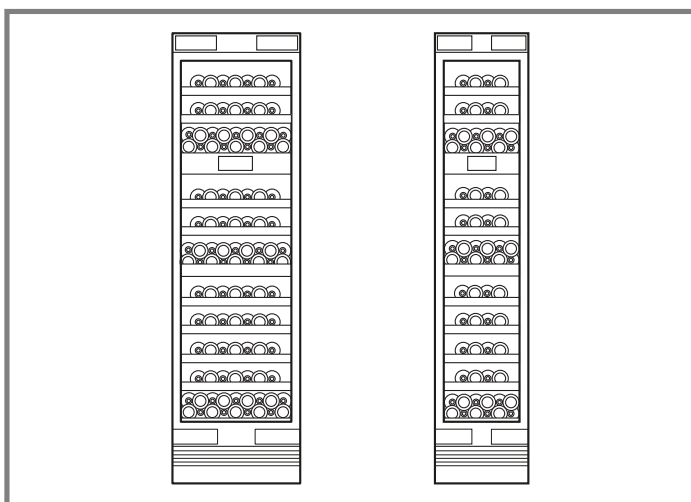

Exemple de rangement maximal avec 110 bouteilles standard et 68 bouteilles standard

## 14.2 Recommandations de stockage dans le compartiment à vins

Vous trouverez ici les types de vins que vous pouvez utiliser comme réglage de stockage.

Réglage de stockage	Température
Vin rouge	18 °C (64 °F)
Vin blanc	10 °C (50 °F)
Vin rosé	12 °C (54 °F)
Vin mousseux	8 °C (46 °F)

## 14.3 Conseils de rangement du vin

Pour la bonne conservation des vins, suivez les conseils ci-après.

- Rangez les bouteilles de vin directement sur les étagères porte-bouteilles. Les étagères porte-bouteilles ouvertes permettent une circulation continue de l'air, ce qui permet d'éliminer rapidement l'excès d'humidité.
- Avant de la servir, tempérez le vin à la température idéale de dégustation. → *Page 31*

- Conservez toujours les vins légèrement plus frais que leur température de dégustation idéale, car le vin se réchauffe immédiatement lorsqu'il est versé dans le verre.

## 14.4 Températures de dégustation

La température de service correcte détermine le goût du vin.

Type de vin	Température de dégustation
Bordeaux rouge	64 °F (18 °C)
Côtes du Rhône rouge, Barolo	63 °F (17 °C)
Bourgogne rouge / Bordeaux rouge	61 °F (16 °C)
Porto	59 °F (15 °C)
Jeunes Bourgognes rouges	57 F (14 C)
Jeunes vins rouges	54 °F (12 °C)
Jeunes Beaujolais, tous les vins blancs avec peu de sucre résiduel	52 °F (11 °C)
Vieux vins blancs/grands Chardonnay	50 °F (10 °C)
Sherry	48 °F (9 °C)
Jeunes vins blanc vendanges tardives	8 °C (46 °F)
Vins blancs de la vallée de la Loire, Entre-deux-mers	45 °F (7 °C)

## 15 Dégivrer

### 15.1 Dégivrer le compartiment à vins

Le compartiment à vins de votre appareil se dégivre automatiquement.

## 16 Nettoyage et entretien

**Remarque :** La déclaration de garantie limitée du produit couvre les défauts de matériaux et de fabrication. Le nettoyage et l'entretien ne sont pas couverts par la garantie et sont payants. Pour plus de détails, voir la déclaration de garantie limitée du produit.

### 16.1 Consignes d'entretien pour les surfaces en inox

Pour l'entretien et le nettoyage des surfaces en inox, utilisez uniquement des produits de nettoyage et des chiffons adaptés à l'acier inoxydable.

#### Conseils

- Pour éviter les rayures visibles, essuyez la surface en inox dans le sens de sa structure.

- Vous pouvez vous procurer des produits de nettoyage et des chiffons appropriés auprès de notre Service après-vente, de votre revendeur ou sur notre site Web.

## 16.2 Préparer l'appareil pour le nettoyage

1. Éteindre l'appareil.
2. Débranchez l'appareil du réseau électrique.  
Retirez la fiche du cordon d'alimentation secteur ou désactivez le fusible dans la boîte à fusibles.
3. Retirez toutes les bouteilles de l'appareil et rangez-les dans un endroit frais.
4. Retirez toutes les pièces d'équipement et les accessoires de l'appareil. → Page 38

## 16.3 Nettoyer l'appareil

### ⚠ AVERTISSEMENT

L'humidité qui pénètre peut occasionner une électrocution.

- ▶ N'utilisez pas de nettoyeur haute pression ou de nettoyeur à vapeur pour nettoyer l'appareil.
- ▶ N'utilisez pas l'appareil avec les mains humides.

### AVIS :

Les produits de nettoyage inappropriés risquent d'endommager la surface de l'appareil.

- ▶ N'utilisez pas de tampon abrasif ni d'éponge en laine d'acier.
- ▶ N'utilisez pas de produits de nettoyage agressifs ou récurants.
- ▶ N'utilisez pas de produits de nettoyage fortement alcoolisés,

Si vous nettoyez les pièces d'équipement et les accessoires au lave-vaisselle, ceux-ci risquent de se déformer ou de déteindre.

- ▶ Ne nettoyez jamais les équipements et accessoires au lave-vaisselle.

1. Préparez l'appareil pour le nettoyage. → Page 38
2. Nettoyez l'appareil, les pièces d'équipement, les accessoires et les joints de porte avec une lavette, de l'eau tiède et du produit à vaisselle présentant un pH neutre.
3. Séchez ensuite minutieusement avec un chiffon doux et sec.
4. Insérez les pièces d'équipement.
5. Raccordez l'appareil électriquement. → Page 27
6. Mettez l'appareil sous tension.

## 16.4 Retirer les pièces d'équipement

Si vous souhaitez nettoyer soigneusement les pièces d'équipement, retirez celles-ci de votre appareil.

### Étagère porte-bouteilles télescopique

#### Retirer l'étagère porte-bouteilles télescopique

1. Retirez l'étagère porte-bouteilles télescopique jusqu'en butée.

2. Soulevez l'étagère porte-bouteilles télescopique vers l'avant ① et retirez-la ②.

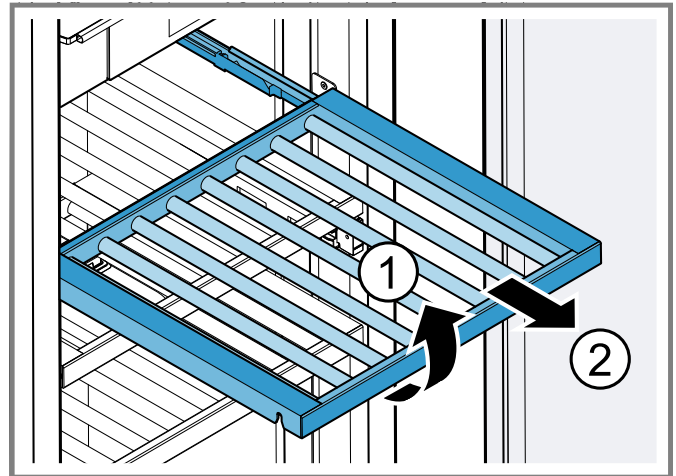

#### Insérer l'étagère porte-bouteilles télescopique

1. Retirez l'étagère porte-bouteilles télescopique jusqu'en butée.
2. Placez l'étagère porte-bouteilles télescopique sur les boulons de retenue arrière et rabattez-la vers le bas sur les boulons de retenue avant.

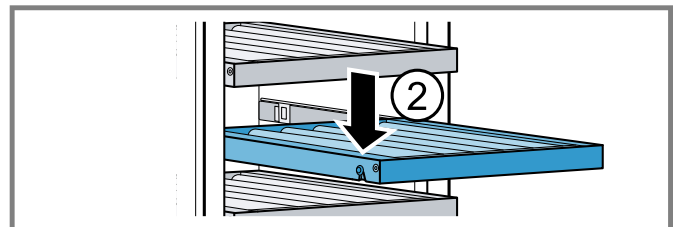
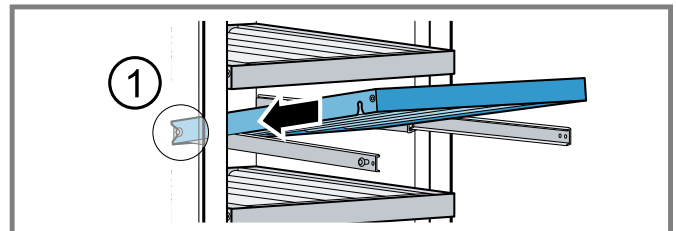

#### Retirer l'étagère porte-bouteilles

- ▶ Soulevez le support-crochet pour bouteilles ① et retirez-le ②.

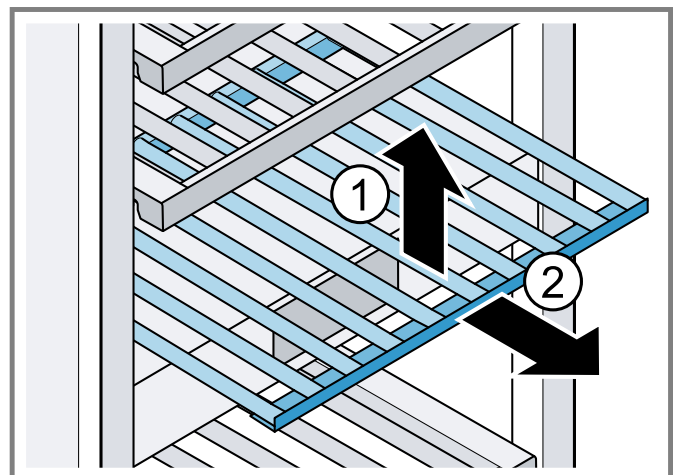

## 16.5 Remplacer le filtre anti-odeurs

1. Ouvrez le support du filtre anti-odeurs.
2. Retirer le filtre anti-odeurs usagé de son support et le remplacer par le nouveau filtre anti-odeurs.

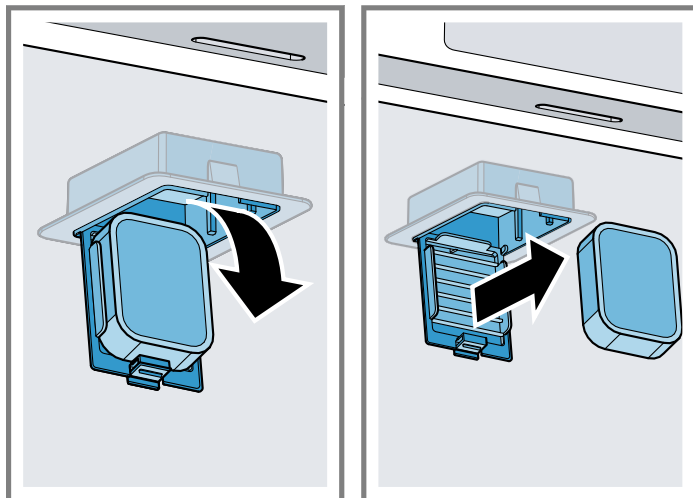

**Remarque :** Pour un filtre anti-odeurs neuf, adressez-vous à notre service après-vente ou consultez notre site Web.

## 17 Dépannage

Vous pouvez éliminer vous-même les défauts mineurs de votre appareil. Veuillez lire les informations de dépannage avant de contacter le service à la clientèle. Cela peut éviter des frais de réparation inutiles.

### AVERTISSEMENT

Pour éviter tout risque de blessure dû à des réparations incorrectes, respectez les points suivants.

- ▶ Seuls des techniciens qualifiés ou des prestataires de services agréés peuvent effectuer des réparations.

- ▶ Seules des pièces de rechange d'origine peuvent être utilisées pour réparer l'appareil.
- ▶ Afin d'écartier tout danger, quand le cordon d'alimentation de cet appareil est endommagé, seul le fabricant, son service à la clientèle ou toute autre personne de qualification équivalente est habilitée à le faire.

Défaut	Cause et dépannage
L'appareil ne réfrigère pas, les affichages et l'éclairage sont allumés.	L'appareil se trouve sur le mode Exposition. 1. Accédez au "Réglages" en balayant. 2. Accédez au ☺ "Avancés" en balayant. 3. Appuyez sur "Mode démo" ☹.
L'éclairage par LED ne fonctionne pas.	Ce problème peut avoir de nombreuses causes. ▶ Appelez le service après-vente. → "Service à la clientèle", Page 41
Le groupe frigorifique s'enclenche plus souvent et plus longtemps.	L'appareil a été ouvert fréquemment. ▶ N'ouvrez pas la porte de l'appareil inutilement.  Les orifices de ventilation extérieurs sont recouverts. ▶ Retirez les obstacles situés devant les orifices de ventilation extérieurs.
Home Connect® ne fonctionne pas correctement.	Ce problème peut avoir de nombreuses causes. ▶ Rendez-vous sur <a href="http://www.home-connect.com">www.home-connect.com</a> .
Un message avec "D" ou "E" apparaît sur l'affichage.	L'électronique a détecté un défaut. 1. Éteignez l'appareil. 2. Débranchez l'appareil du secteur. Retirez la fiche du cordon d'alimentation secteur ou désactivez le fusible dans le boîtier à fusibles. 3. Raccordez à nouveau l'appareil après 5 minutes. 4. Si ce message persiste, contactez le service après-vente. → "Service à la clientèle", Page 41
Une alarme sonore retentit et "Alarme de porte du compartiment réfrigération" apparaît. L'alarme de porte est activée.	La porte de l'appareil est ouverte. ▶ Fermez la porte de l'appareil.
La température dévie fortement par rapport au réglage.	Ce problème peut avoir de nombreuses causes. 1. Éteignez l'appareil. 2. Allumez à nouveau l'appareil après env. 5 minutes. – Si la température est trop élevée, vérifiez-la à nouveau au bout de quelques heures. – Si la température est trop basse, vérifiez-la à nouveau le jour suivant.
L'appareil vrombit, fait des bulles, des bourdonnements, des gargouillis, des cliquetis ou des claquements.	Il ne s'agit pas d'un défaut. Un moteur tourne, par ex. groupe frigorifique, ventilateur. Du fluide frigorigène circule dans les tuyaux. Le moteur, les interrupteurs ou les électrovannes s'allument ou s'éteignent. Le dégivrage automatique est en cours. Aucune action nécessaire.
L'appareil émet des bruits.	L'appareil ne repose pas d'aplomb. ▶ Nivelez l'appareil à l'aide d'un niveau à bulle et des pieds à vis.  Les pièces d'équipement vacillent ou se coincent.

Défaut	Cause et dépannage
L'appareil émet des bruits.	▶ Vérifiez les pièces d'équipement amovibles et remettez-les éventuellement en place correctement.

## 18 Entreposage et mise au rebut

### 18.1 Mettre l'appareil hors service

1. Éteindre l'appareil.
2. Débranchez l'appareil du réseau électrique.  
Retirez la fiche du cordon d'alimentation secteur ou déactivez le fusible dans la boîte à fusibles.
3. Nettoyez l'appareil. → *Page 38*
4. Afin de garantir la ventilation de l'espace intérieur, laissez l'appareil ouvert.

### 18.2 Éliminer un appareil usagé

L'élimination dans le respect de l'environnement permet de récupérer de précieuses matières premières.

#### **⚠ AVERTISSEMENT**

Les enfants risquent de s'enfermer dans l'appareil et de mettre leur vie en danger.

- ▶ Retirez les portes de l'appareil.
- ▶ Pour compliquer la pénétration des enfants dans l'appareil, ne retirez pas les clayettes et les bacs.
- ▶ Éloignez les enfants de l'appareil qui a cessé de servir.

#### **⚠ AVERTISSEMENT**

En cas d'endommagement des tuyaux, du fluide frigorigène inflammable et des gaz nocifs peuvent s'échapper et s'enflammer.

- ▶ Veillez à ne pas endommager les tubulures du circuit frigorigère, ni l'isolant.

1. Débranchez la fiche du secteur.
2. Coupez le câble de raccordement secteur.
3. Retirez les portes de l'appareil.
4. Éliminez l'appareil dans le respect de l'environnement.  
Pour connaître les circuits d'élimination actuels, veuillez vous adresser à votre revendeur ou à votre administration municipale.

## 19 Service à la clientèle

Lors de toute réparation réalisée dans le cadre de la garantie, nous nous assurons que votre appareil est réparé avec des pièces de rechange d'origine par un technicien dûment formé et agréé. Nous utilisons exclusivement des pièces de rechange d'origine lors des réparations.

Vous pouvez obtenir auprès de notre service après-vente des pièces détachées d'origine relatives au fonctionnement de l'appareil et pouvant être stockées jusqu'à 15 ans après la commercialisation de votre appareil.

Veillez contacter notre service clientèle pour obtenir d'autres informations à ce sujet.

Pour plus d'informations sur la durée et les conditions de la garantie dans votre pays, consultez nos modalités de garantie auprès de votre détaillant ou sur notre site Web. USA:

1-877-442-4436

[www.gaggenau.com](http://www.gaggenau.com)

[www.gaggenau.com/us/appliances/eshop](http://www.gaggenau.com/us/appliances/eshop)

CA:

1-877-442-4436

[www.gaggenau.com](http://www.gaggenau.com)

[www.gaggenau.ca](http://www.gaggenau.ca)

#### **Résidents du Québec :**

Vous trouverez des renseignements sur la disponibilité des pièces de rechange, des services de réparation et des renseignements nécessaires à l'entretien ou à la réparation de l'appareil à l'adresse suivante :

[www.gaggenau.com/ca/fr/service/residents-du-qc](http://www.gaggenau.com/ca/fr/service/residents-du-qc)



**GAGGENAU**

Vous trouverez également de l'aide pour contacter Home Connect® à l'adresse suivante :

[www.home-connect.com/us/en/help-support/set-up](http://www.home-connect.com/us/en/help-support/set-up)

### 19.1 Numéro de modèle (E-Nr.), numéro de fabrication (FD) et numéro de comptage (Z-Nr.)

Si vous contactez le service à la clientèle, indiquez le numéro de modèle (E-Nr.) le numéro de fabrication (FD) et le numéro de série (Z-Nr.) indiqués sur la plaque signalétique de l'appareil.

→ "Appareil", Fig. **1/10**, Page 29

Pour retrouver rapidement les données de votre appareil et le numéro de téléphone du service à la clientèle, n'hésitez pas à les recopier ailleurs.

## 20 Données techniques

La plaque signalétique mentionne le fluide frigorigère, le volume net ainsi que d'autres données techniques.

→ "Appareil", Fig. **1/10**, Page 29

## 20.1 Informations sur le logiciel libre

Ce produit contient des composants logiciels dont la licence est accordée par les détenteurs des droits d'auteur en tant que logiciels libres ou open source.

Les informations de licence correspondantes sont énoncées sur l'électroménager. Il est également possible d'accéder aux informations de licence via l'application Home Connect®; « Profil -> Consignes légales -> Informations de licence ». <sup>1</sup> Vous pouvez également télécharger les informations de licence sur le site Web du produit de marque. (Veuillez rechercher votre modèle d'appareil et la documentation connexe sur le site Web du produit.) Vous pouvez également demander les informations nécessaires par courriel à l'adresse [ossrequest@bshg.com](mailto:ossrequest@bshg.com) ou par courrier à l'adresse BSH Hausgeräte GmbH, Carl-Wery-Str. 34, D-81739 München. Le code source concerné sera mis à votre disposition sur demande.

Veuillez envoyer votre demande par courriel à l'adresse [ossrequest@bshg.com](mailto:ossrequest@bshg.com) ou par courrier à l'adresse BSH Hausgeräte GmbH, Carl-Wery-Str. 34, D-81739 München. Objet : „OSSREQUEST“

Les coûts de traitement de votre demande vous seront facturés. Cette offre est valide pour une durée de trois ans à compter de la date d'achat ou du moins pour la période durant laquelle nous offrons la prise en charge et des pièces de rechange pour l'appareil correspondant.

---

<sup>1</sup> selon l'équipement de l'appareil

Para más información, consulte la Guía del usuario digital.



## Tabla de contenidos

<b>1 Seguridad</b> .....	<b>45</b>	<b>9 Ajustes básicos</b> .....	<b>54</b>
1.1 Definiciones de seguridad .....	45	9.1 Modificar los ajustes básicos .....	54
1.2 Indicaciones generales .....	45	9.2 Vista general de los ajustes básicos .....	54
1.3 Uso previsto .....	45	<b>10 Funciones adicionales</b> .....	<b>56</b>
1.4 Limitación del grupo de usuarios .....	45	10.1 Dispositivo auxiliar para apertura de la puerta .....	56
1.5 Transporte seguro .....	45	10.2 Modo Sabbat .....	56
1.6 Instalación segura .....	45	<b>11 Alarma</b> .....	<b>56</b>
1.7 Uso seguro .....	46	11.1 Alarma de la puerta .....	56
1.8 Aparato dañado .....	47	<b>12 Home Connect®</b> .....	<b>56</b>
1.9 Advertencias en virtud de la Proposición 65 del estado de California .....	47	12.1 Configurar Home Connect® .....	57
<b>2 Evitar daños materiales</b> .....	<b>48</b>	12.2 Instalar la actualización de software de Home Connect® .....	57
<b>3 Protección del medio ambiente y ahorro</b> .....	<b>48</b>	12.3 Restablecer los ajustes de Home Connect® .....	57
3.1 Consejos para la eliminación del embalaje .....	48	12.4 Diagnóstico Remoto .....	57
3.2 Ahorrar energía .....	48	12.5 Protección de datos .....	57
<b>4 Instalación y conexión</b> .....	<b>48</b>	12.6 Estado de conexión de Home Connect® .....	58
4.1 Material entregado .....	48	<b>13 Ajustes de servicio</b> .....	<b>58</b>
4.2 Requisitos para seleccionar el lugar de colocación .....	48	13.1 Modificar los ajustes de servicio .....	58
4.3 Instalación del aparato .....	49	13.2 Vista general de los ajustes de servicio .....	58
4.4 Preparar el aparato para el primer uso .....	49	<b>14 Compartimiento para almacenar vinos</b> .....	<b>58</b>
4.5 Conectar el aparato a la red eléctrica .....	49	14.1 Guardar la máxima cantidad de botellas estándar .....	58
<b>5 Familiarizándose con el aparato</b> .....	<b>50</b>	14.2 Recomendaciones de almacenamiento en la bodega .....	59
5.1 Aparato .....	50	14.3 Consejos prácticos para almacenar las botellas de vino .....	59
5.2 Panel de control .....	51	14.4 Temperaturas de consumo .....	59
<b>6 Equipamiento</b> .....	<b>52</b>	<b>15 Descongelación</b> .....	<b>60</b>
6.1 Soporte para botellas extraíble .....	52	15.1 Desescarchar el compartimiento para vinos .....	60
6.2 Soporte para botellas extraíble .....	52	<b>16 Limpieza y cuidados</b> .....	<b>60</b>
6.3 Estante para botellas .....	52	16.1 Indicación para la conservación de superficies de acero inoxidable .....	60
6.4 Bandeja de presentación .....	52	16.2 Preparar el aparato para su limpieza .....	60
6.5 filtro antiolores .....	52	16.3 Limpiar el aparato .....	60
6.6 Accesorios .....	52	16.4 Retirar elementos del aparato .....	60
<b>7 Antes de usar el aparato por vez primera</b> .....	<b>52</b>	16.5 Sustituir el filtro desodorizante .....	61
7.1 Realizar la primera puesta en marcha .....	52	<b>17 Solucionar pequeñas averías</b> .....	<b>62</b>
<b>8 Manejo básico</b> .....	<b>53</b>	<b>18 Almacenamiento y eliminación</b> .....	<b>63</b>
8.1 Encender el aparato .....	53	18.1 Interrumpir el funcionamiento del aparato .....	63
8.2 Advertencias relativas al funcionamiento del aparato .....	53	18.2 Eliminación de los aparatos usados .....	63
8.3 Apagar el aparato .....	53		
8.4 Ajustar la temperatura .....	53		
8.5 Atemperado .....	53		
8.6 Bloqueo de teclas .....	54		

<b>19 Servicio de atención al cliente .....</b>	<b>63</b>
19.1 Número de modelo (E-Nr.), número de fabricación (FD) y número de conteo (Z-Nr.) .....	63
<b>20 Datos técnicos .....</b>	<b>63</b>
20.1 Informaciones referentes al software libre y de código abierto .....	64



# INSTRUCCIONES DE SEGURIDAD IMPORTANTES

## LEA Y CONSERVE ESTAS INSTRUCCIONES

Tenga en cuenta las siguientes indicaciones de seguridad.

### 1.1 Definiciones de seguridad

Aquí puede encontrar explicaciones de las palabras de señal de seguridad utilizadas en este manual.

#### **ADVERTENCIA**

Esto indica que pueden producirse la muerte o heridas graves si no se cumple con esta advertencia.

#### **PRECAUCIÓN**

Esto indica que pueden producirse heridas leves o moderadas si no se cumple con esta advertencia.

#### **AVISO:**

Esto indica que pueden producirse daños en el aparato o en los bienes si no se cumple con este aviso.

**Nota:** Esto alerta sobre información importante.

### 1.2 Indicaciones generales

- Lea atentamente estas instrucciones.
- Guarde las instrucciones y la información del producto para consultas posteriores o para el próximo propietario.
- El aparato no debe conectarse en caso de haber sufrido daños durante el transporte.

### 1.3 Uso previsto

Utilizar este aparato solo:

- para almacenar vino.
- en el uso doméstico privado y en espacios cerrados del entorno doméstico.
- hasta una altura de 6560 ft (2000 m) sobre el nivel del mar.

### 1.4 Limitación del grupo de usuarios

Este aparato no está diseñado para ser utilizado por personas (incluidos niños) con capacidades físicas, sensoriales o mentales reducidas, o falta de experiencia y conocimiento, a menos que sean supervisados o instruidos acerca del uso del aparato por una persona responsable de su seguridad.

Impida que los niños jueguen con el aparato.

La limpieza y el cuidado del aparato a cargo del usuario no deberán ser efectuados por niños si no cuentan con la supervisión de una persona adulta responsable.

### 1.5 Transporte seguro

#### **ADVERTENCIA**

El aparato es muy pesado, con más peso en la parte superior, y se puede volcar.

- ▶ El aparato debe ser transportado por dos o más personas.
- ▶ Retirar el aparato del palet solo cuando esté listo para la instalación.
- ▶ Mantener cerrada la puerta hasta que el aparato esté fijado en el hueco de encastre.

#### **ADVERTENCIA**

El elevado peso del aparato podría causar lesiones al levantarlo.

- ▶ Levantar el aparato solamente con ayuda de otra persona.

### 1.6 Instalación segura

#### **ADVERTENCIA**

Para evitar el riesgo de lesiones por una instalación incorrecta, debe tenerse en cuenta lo siguiente.

- ▶ Asegúrese de que se sigan todas las instrucciones de instalación antes de su uso.
- ▶ Conectar y poner en funcionamiento el aparato solo de conformidad con los datos que figuran en la placa de características.
- ▶ Conectar el aparato solo a una fuente de alimentación con corriente alterna a través de una toma de corriente instalada reglamentariamente y provista de puesta a tierra.
- ▶ La conexión de puesta a tierra de la instalación eléctrica doméstica debe estar instalada de acuerdo con las normas vigentes.
- ▶ No alimentar nunca el aparato a través de un dispositivo de conmutación externo, como por ejemplo, un reloj avisador o un mando remoto.
- ▶ Cuando el aparato esté montado, el enchufe del cable de conexión a la red debe quedar accesible, o, en caso de que no sea posible, debe haberse instalado un dispositivo de separación en la instalación eléctrica fija según lo dispuesto en las normas de instalación.



# INSTRUCCIONES DE SEGURIDAD IMPORTANTES

## LEA Y CONSERVE ESTAS INSTRUCCIONES

- ▶ Al instalar el aparato debe prestarse atención a que el cable de conexión de red no quede atrapado ni se dañe.

Para evitar el riesgo de lesiones por el aislamiento dañado del cable de alimentación, tenga en cuenta lo siguiente.

- ▶ Evite que el cable de conexión de red entre en contacto con fuentes de calor.

### ADVERTENCIA

Si las aberturas de ventilación del aparato se encuentran cerradas, puede generarse una mezcla inflamable de aire y gas en caso de una fuga del circuito de enfriamiento.

- ▶ No cerrar las aberturas de ventilación de la carcasa del aparato o de la carcasa de la instalación.

### ADVERTENCIA

Para evitar el riesgo de lesiones por un cable de alimentación alargado y adaptadores no aprobados, tenga en cuenta lo siguiente.

- ▶ No utilizar el aparato con una extensión, tomas de corriente múltiples ni adaptadores.
- ▶ Utilizar el aparato únicamente con el cable de alimentación incluido.
- ▶ Si el cable de conexión es demasiado corto y no se dispone de un cable de conexión a la red más largo, hacer que un electricista realice los ajustes necesarios conforme a las normativas eléctricas nacionales y locales.

Las unidades de alimentación o las tomas de corriente múltiples, móviles, pueden sobrecalentarse y provocar incendios.

- ▶ No colocar las unidades de alimentación o las tomas de corriente múltiples móviles en la parte posterior de los aparatos.

### ADVERTENCIA

El aparato es muy pesado, con más peso en la parte superior, y se puede volcar.

- ▶ El aparato debe ser instalado por dos o más personas en cuanto deje de estar asegurado y se encuentre alejado del palet.
- ▶ Asegurar el aparato con la escuadra antivuelco suministrada.
- ▶ Vigilar el aparato durante la instalación.

### PRECAUCIÓN

Los bordes afilados de la unidad pueden causar cortes al tocarla.

- ▶ Llevar guantes protectores.

## 1.7 Uso seguro

### ADVERTENCIA

La penetración de humedad puede causar una descarga eléctrica.

- ▶ El aparato solo debe utilizarse en espacios interiores.
- ▶ No exponer el aparato a fuentes intensas de calor y humedad.
- ▶ No utilizar limpiadores por chorro de vapor ni de alta presión para limpiar el aparato.

### ADVERTENCIA

Para evitar el riesgo de asfixia en los niños, tener en cuenta las siguientes instrucciones.

- ▶ Mantener el material de embalaje fuera del alcance de los niños.
- ▶ No permita que los niños jueguen con el material de embalaje.

Los niños pueden inhalar o ingerir pequeñas piezas y asfixiarse.

- ▶ Mantener las piezas pequeñas fuera del alcance de los niños.
- ▶ No permita que los niños jueguen con piezas pequeñas.

### ADVERTENCIA

Los daños en el circuito de refrigeración pueden provocar incendios o explosiones.

- ▶ Para acelerar la descongelación, no utilizar ningún otro dispositivo mecánico u otro medio distinto a los recomendados por el fabricante.

Los productos que contienen gases propelentes o inflamables y las materias explosivas pueden causar una explosión (por ejemplo, aerosoles).

- ▶ No guardar productos que contengan gases propelentes o inflamables ni materias explosivas en el aparato.

### ADVERTENCIA

Los dispositivos eléctricos en el interior del aparato pueden provocar incendios (por ejemplo, calefactores, fábricas de hielo, etc.).

- ▶ No poner en funcionamiento dispositivos eléctricos en el interior del aparato.

### ADVERTENCIA

Riesgo de lesiones en los ojos debido a la salida de líquido refrigerante inflamable y gases nocivos.

- ▶ No dañe las tuberías del circuito de refrigeración y aislamiento.



# INSTRUCCIONES DE SEGURIDAD IMPORTANTES

## LEA Y CONSERVE ESTAS INSTRUCCIONES

### 1.8 Aparato dañado

#### ADVERTENCIA

Para evitar el riesgo de lesiones por un aparato o cable de alimentación dañado, tenga en cuenta lo siguiente.

- ▶ No poner nunca en funcionamiento un aparato dañado.
- ▶ No jalar nunca el cable de conexión a la red eléctrica para desenchufar el aparato. Desenchufar siempre el cable de conexión de red de la toma de corriente.
- ▶ Si el aparato o el cable de conexión de red están dañados, desenchufar inmediatamente el cable de conexión de red o desconectar el fusible de la caja de fusibles.
- ▶ Llamar al servicio de atención al cliente. → *Página 63*

Para evitar riesgos de lesiones derivadas de reparaciones inadecuadas, se recomienda seguir las siguientes indicaciones.

- ▶ Únicamente los técnicos especialistas o los proveedores de servicios autorizados deben llevar a cabo reparaciones.
- ▶ Solo se pueden utilizar repuestos originales para reparar el aparato.
- ▶ Si el cable de conexión de red de este aparato resulta dañado, éste debe ser sustituido por el fabricante, por el servicio de atención al cliente o por una persona cualificada a fin de evitar posibles situaciones de peligro.

#### ADVERTENCIA



Para evitar incendios o el escape de gases nocivos, seguir las siguientes instrucciones. Los daños en el circuito de refrigeración pueden provocar incendios o explosiones.

- ▶ Si se sospecha que las mangueras de refrigeración están dañadas, NO utilizar el aparato.
- ▶ Evitar las llamas abiertas y las chispas cerca del aparato.
- ▶ Desenchufar el aparato inmediatamente o apagar el interruptor automático.
- ▶ Contactar con un proveedor de servicios autorizado o llamar al servicio al cliente para una inspección y reparación → *Página 63*.

### 1.9 Advertencias en virtud de la Proposición 65 del estado de California

Este producto puede contener un químico que el Estado de California reconoce como potencialmente cancerígeno o causante de daños reproductivos. Por tanto, su producto debe llevar en su embalaje la siguiente etiqueta de conformidad con la legislación de California:

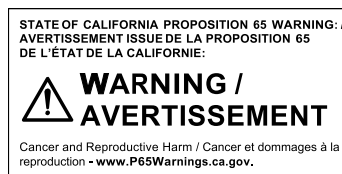

## 2 Evitar daños materiales

### AVISO:

Al desplazar el aparato, debido a su elevado peso o la inclinación de las ruedas del aparato, el piso puede resultar dañado.

- ▶ Transportar el aparato con una carretilla para sacos.
- ▶ Proteger el piso con algo cuando se vaya a desplazar el aparato y no volverlo en zigzag.

Al subirse o apoyarse sobre pedestales, cajones o puertas, se puede dañar el aparato.

- ▶ No pisar ni apoyarse sobre el pedestal, cajones o puertas.

La suciedad con aceite o grasa puede crear poros en las piezas de plástico y las juntas de las puertas.

- ▶ Mantener las piezas de plástico y juntas de goma limpias de aceites y grasas.

Si se lavan los elementos y accesorios del aparato en el lavavajillas, estos podrían deformarse o decolorarse.

- ▶ No lavar nunca los elementos y accesorios del aparato en el lavavajillas.

## 3 Protección del medio ambiente y ahorro

### 3.1 Consejos para la eliminación del embalaje

Todos los materiales del embalaje son ecológicos y reciclables.

- ▶ Desechar los diferentes materiales separados según su naturaleza.

### 3.2 Ahorrar energía

Si tiene en cuenta estas indicaciones, su aparato consumirá menos corriente.

#### Selección del lugar de colocación

- Proteger el aparato de la radiación solar directa.
- Instalar el aparato con la mayor distancia posible respecto a radiadores, hornos y otras fuentes de calor:
  - Mantener una distancia de 1<sup>1</sup>/<sub>4</sub>" (30 mm) respecto a estufas de gas o eléctricas.
  - Mantener una distancia de 11<sup>13</sup>/<sub>16</sub>" (300 mm) respecto a hornos de carbón o aceite.
- No cubrir ni obstruir nunca las aberturas de ventilación exteriores.

#### Ahorro de energía durante el funcionamiento

**Nota:** La disposición de las piezas de equipo no influye en el consumo de energía de aparato.

- Abrir brevemente el aparato y cerrarlo correctamente.

- No cubrir ni bloquear nunca las aberturas de ventilación interiores ni las aberturas de ventilación exteriores.

#### Modo de ahorro energético del panel de control

Si el aparato no se utiliza, el panel de control pasa automáticamente al modo de ahorro energético.

El indicador se apaga en el modo de ahorro energético del panel de control.

Tan pronto como se utilice el panel de control o se abra la puerta, se desactivará el modo de ahorro energético del panel de control.

## 4 Instalación y conexión

### 4.1 Material entregado

Después de desembalar el aparato, verificar que ninguna pieza haya sufrido daños durante el transporte y que el volumen de suministro esté completo.

Si tiene alguna queja deberá dirigirse al distribuidor en donde adquirió su electrodoméstico o a nuestro servicio de atención al cliente → *Página 63*.

El alcance de la entrega consta de:

- Equipamiento y accesorios<sup>1</sup>
- Material para instalación
- Instrucciones de instalación
- Manual de instrucciones
- Declaración de garantía limitada del producto
- Documento de la garantía<sup>2</sup>
- Etiqueta energética
- Informaciones sobre el consumo de energía y los ruidos del aparato
- Información acerca de Home Connect®

### 4.2 Requisitos para seleccionar el lugar de colocación

#### ADVERTENCIA

Si el aparato se encuentra en un espacio demasiado pequeño, puede generarse una mezcla inflamable de aire y gas en caso de una fuga del circuito de enfriamiento.

- ▶ Colocar el aparato en espacios que tengan un volumen mínimo de 35 pies cúbicos (1 m<sup>3</sup>) por 0.3 oz (8 g) de líquido refrigerante. La cantidad de refrigerante se indica en la placa de características. → "Aparato", Fig.

 10, *Página 51*

El peso de fábrica del aparato puede alcanzar, en función del modelo concreto, hasta las 365 lb (165 kg).

Para soportar el peso del dispositivo, la superficie debe ser lo suficientemente estable.

<sup>1</sup> Según el equipamiento del aparato

<sup>2</sup> No disponible en todos los países

### 4.3 Instalación del aparato

- ▶ Instalar el aparato siguiendo las instrucciones de instalación adjuntas.

### 4.4 Preparar el aparato para el primer uso

1. Retirar el material informativo.
2. Retirar las láminas protectoras y los seguros de transporte, p. ej., la cinta adhesiva y la caja.
3. Efectuar una primera limpieza del aparato.  
→ *Página 60*

### 4.5 Conectar el aparato a la red eléctrica

**Requisito:** Tras el transporte en posición horizontal y la instalación del aparato, esperar al menos una hora antes de conectarlo a la red eléctrica.

1. El enchufe del cable de conexión de red del aparato debe conectarse a una toma de corriente con conexión a tierra cercana al aparato.

Los datos de conexión del aparato se encuentran en la placa de características. → "*Aparato*", Fig. **1/10**, *Página 51*

2. Comprobar el asiento firme del enchufe.
- ✓ El aparato está listo para su uso.

## 5 Familiarizándose con el aparato

### 5.1 Aparato

Aquí encontrará una vista general de los componentes de su aparato.

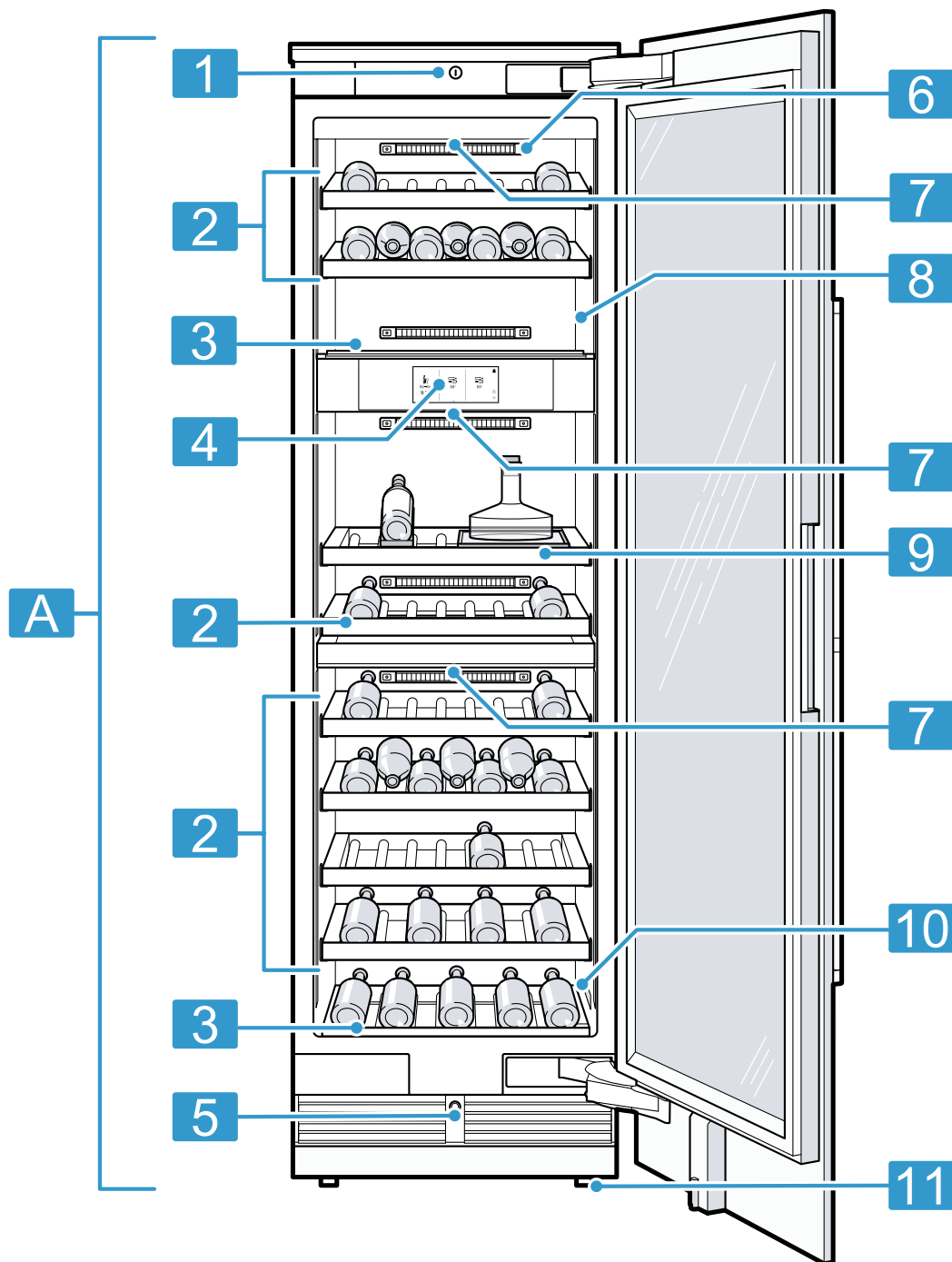

**1**  
Es posible que las ilustraciones muestren detalles y características de equipamiento y tamaño que no concuerdan con las de su aparato concreto.

- A** Compartimiento para almacenar vinos → *Página 58*
- 1** Interruptor principal

- 2** Soporte para botellas extraíble → *Página 52*
- 3** Estante para botellas → *Página 52*
- 4** Panel de control → *Página 51*

<b>5</b>	Dispositivo auxiliar para apertura de la puerta → <i>Página 56</i>
<b>6</b>	Aberturas de ventilación interiores
<b>7</b>	filtro antiolores → <i>Página 52</i>

<b>8</b>	Iluminación
<b>9</b>	Bandeja de presentación
<b>10</b>	Placa de características → <i>Página 63</i>
<b>11</b>	Pata atornillada

## 5.2 Panel de control

A través del panel de control se ajustan todas las funciones de su aparato y se obtiene información sobre el estado de funcionamiento.

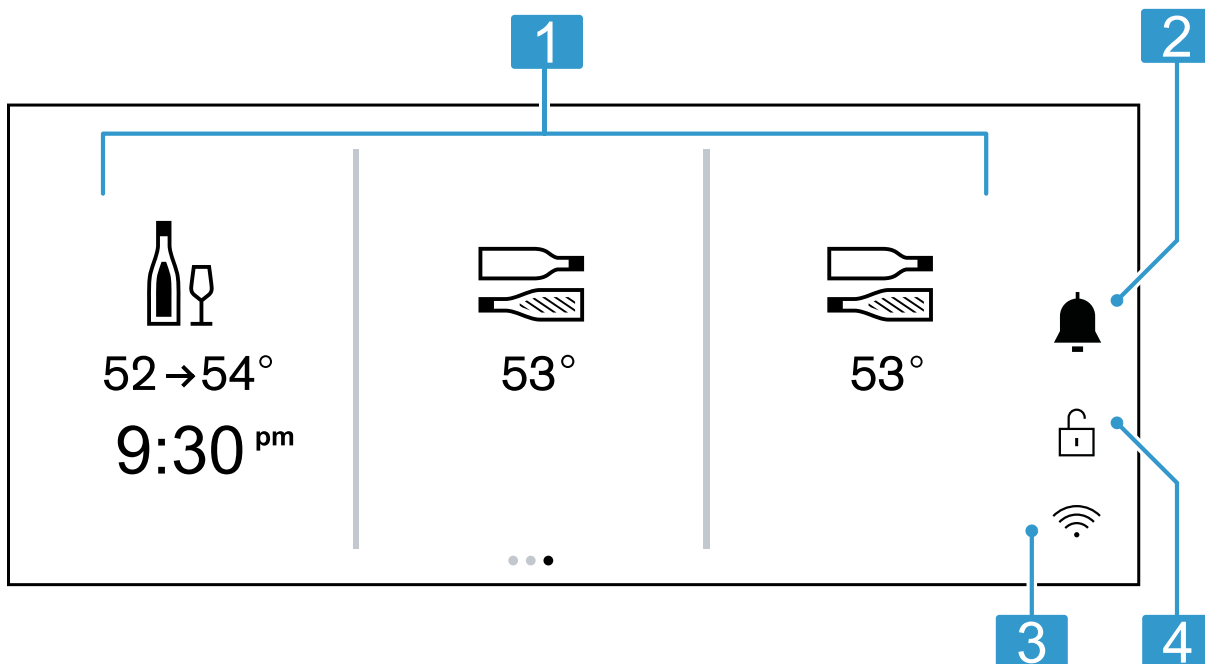

<b>2</b>	
<b>1</b>	Permite ajustar los compartimentos de almacenamiento de vinos.
<b>2</b>	🔔 abre el centro de notificaciones.
<b>3</b>	Muestra el estado de Home Connect®, p. ej., si Home Connect® está activado o desactivado.
<b>4</b>	Activa o desactiva el bloqueo del panel indicador.

Símbolo	Descripción
ⓘ	Mostrar más información en el panel indicador
🔘	Activar la función
🔘	Desactivar la función

### Lógica de manejo

Algunas zonas del panel indicador reaccionan al tacto. Los ajustes se activan al tocar las teclas. Los ajustes activados se resaltan en el panel indicador. Es posible modificar ajustes activos o desactivarlos presionando de nuevo la tecla correspondiente.

#### AVISO:

Un impacto fuerte contra la pantalla puede provocar daños.

- ▶ No ejercer presión sobre la pantalla.
- ▶ No presionar la pantalla con objetos afilados o puntiagudos.

## 6 Equipamiento

El equipamiento del aparato depende del modelo.

### 6.1 Soporte para botellas extraíble

Para obtener una mejor vista general y retirar las botellas más rápidamente, extraer el botellero extraíble.

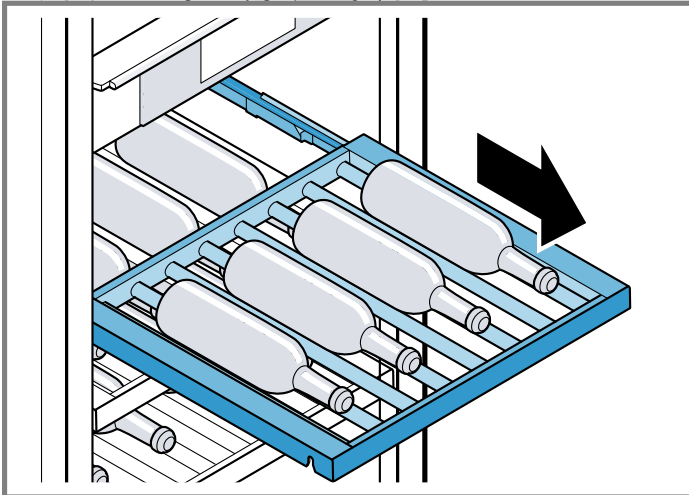

### 6.2 Soporte para botellas extraíble

Para obtener una mejor vista general y retirar las botellas más rápidamente, extraer el botellero extraíble.

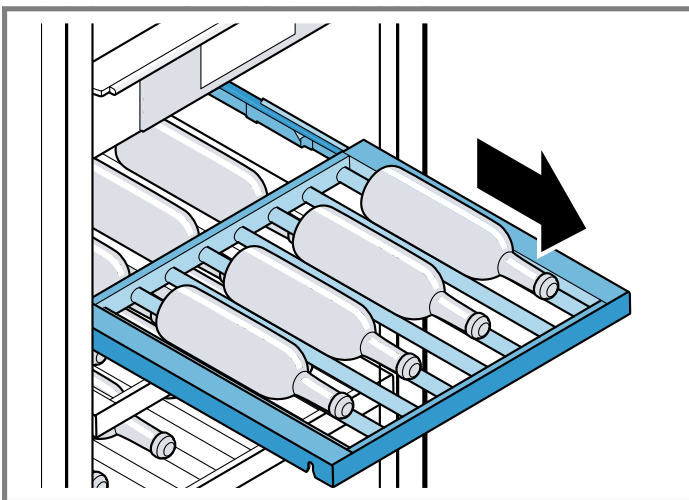

### 6.3 Estante para botellas

Guardar las botellas con total seguridad en el estante para botellas.

### 6.4 Bandeja de presentación

En la bandeja de presentación se pueden mostrar vinos especiales o colocar un decantador.

### 6.5 filtro antiolores

El filtro desodorizante filtra los olores y puede sustituirse en caso necesario.

→ "Sustituir el filtro desodorizante", Página 61

Cambiar el filtro desodorizante anualmente. Esto mantiene la calidad del filtro a un nivel alto constantemente.

### 6.6 Accesorios

Utilizar accesorios originales. Están diseñados para su aparato.

Los accesorios del aparato dependen del modelo.

### Soporte para botellas variable

Guardar las botellas con total seguridad en el soporte para botellas variable.

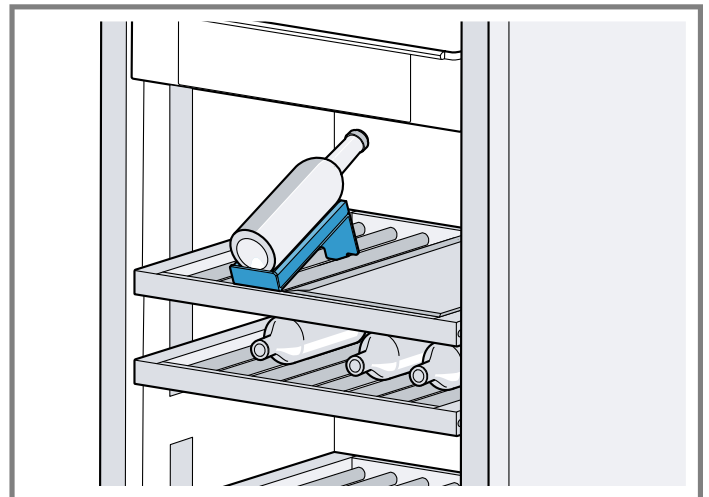

## 7 Antes de usar el aparato por vez primera

### 7.1 Realizar la primera puesta en marcha

#### Requisitos

- El aparato debe haberse montado conforme a las instrucciones de montaje adjuntas.
- El aparato está conectado eléctricamente. → *Página 49*

1. Encender el aparato con el interruptor principal.

→ "Aparato", Fig. 1/1, *Página 50*

2. Seleccionar un idioma y presionar >.



3. Para confirmar la información del panel indicador, presionar >.
4. Para activar el dispositivo auxiliar para apertura de la puerta, presionar > y seguir las indicaciones de la pantalla.
5. Para confirmar el resumen, presionar >.
6. Para completar la inicialización, presionar ✓.
- ✓ El aparato se reinicia y el panel indicador muestra una animación.
7. Opcionalmente, presionar , seleccionar el idioma deseado y presionar ✓.
8. Presionar >.
9. Para configurar Home Connect®, iniciar "Asistente Home Connect" con > y seguir las instrucciones del indicador.
 

**Nota:** Si se omite "Asistente Home Connect", en el indicador aparecen otros ajustes manuales.

  - Seleccionar la unidad de temperatura "°C" o "°F".
  - Seleccionar el formato de hora "12" o "24".
  - Seleccionar la unidad de volumen "fl oz" o "L".
  - Ajustar la hora y presionar >.
11. Para confirmar la información del panel indicador, presionar >.
12. Finalizar la primera puesta en marcha con ✓.

## 8 Manejo básico

### 8.1 Encender el aparato

1. Encender el aparato con el interruptor principal.
  - "Aparato", Fig.  , Página 50
- ✓ El aparato comienza a enfriar.
2. Ajustar la temperatura deseada. → Página 53

### 8.2 Advertencias relativas al funcionamiento del aparato

- Una vez encendido el aparato, transcurren varias horas hasta que se alcanza la temperatura ajustada.
- Al cerrar la puerta, asegurarse de que no esté bloqueada por objetos almacenados.
- Cuando se cierra la puerta, puede generarse presión negativa. La puerta se vuelve a abrir con dificultad. Esperar un momento hasta que la presión se estabilice.
- La temperatura del aparato varía debido a las siguientes condiciones:
  - Frecuencia con la que se abre el aparato
  - Cantidad de carga
  - Temperatura del entorno
  - Radiación solar directa

### 8.3 Apagar el aparato

- ▶ Apagar el aparato con el interruptor principal.
  - "Aparato", Fig.  , Página 50

## 8.4 Ajustar la temperatura

### Ajustar la temperatura del compartimiento para vinos

1. Presionar el compartimiento para vinos deseado.
2. Deslizar hasta "Almacenamiento".
3. Deslizar el dedo hasta la temperatura deseada y confirmar con ✓.
  - Presionar  para ajustar la temperatura recomendada de la botella.

### 8.5 Atemperado

Regular la temperatura ideal de consumo del vino en función de la variedad.

El atemperado solo funciona a una temperatura ambiente inferior a 95 °F (35 °C).

**Nota:** Durante el proceso de atemperado pueden producirse ruidos más intensos.

### Regular la temperatura del vino

#### Requisitos

- Retirar todas las botellas del compartimiento de almacenamiento de vinos y esperar 15 minutos.
  - Todas las botellas que se van a atemperar tienen el mismo tamaño y temperatura.
1. Seleccionar el compartimiento de almacenamiento de vino superior o central.
  2. Seleccionar el tipo de vino deseado y la temperatura de la botella y presionar >.
    - Presionar  para ajustar la temperatura recomendada de la botella.
  3. En el compartimiento de almacenamiento de vinos, colocar la botella deseada con la base hacia la pared trasera, junto al sensor de la pared interior izquierda, y presionar >.

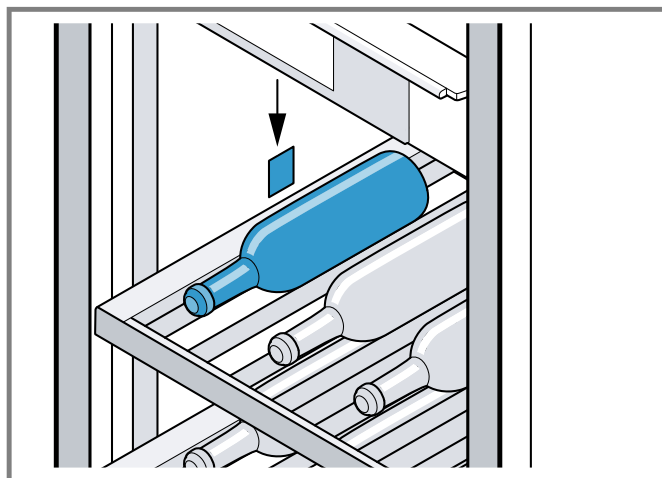

4. Meter todas las botellas para atemperarlas.
5. Seleccionar el número de botellas y el tamaño de las botellas que se desee y confirmar con ✓.
- ✓ El indicador muestra el tiempo final estimado.

**Nota:** El aparato ajusta automáticamente la hora estimada de finalización en función del tamaño de las botellas, el número de botellas y el número de compartimentos de almacenamiento de vinos.



**Consejo** Se puede ajustar el número de botellas una vez durante la primera mitad del tiempo de atemperado. Sustituir la botella existente delante del sensor por una nueva.

## 8.6 Bloqueo de teclas

El bloqueo de las teclas evita que el aparato se maneje de forma involuntaria o incorrecta durante el funcionamiento.

**Nota:** El bloqueo automático de las teclas se puede activar o desactivar de forma permanente.

### Activar el bloqueo de las teclas

- ▶ Mantener presionado  durante 2 segundos.
- ✓  se ilumina.

### Desactivar el bloqueo de las teclas

- ▶ Mantener presionado  durante 2 segundos.

## 9 Ajustes básicos

### 9.1 Modificar los ajustes básicos

1. Deslizar hasta "Ajustes".
2. Deslizar el dedo hasta el ajuste básico deseado y presionar.
3. Modificar los ajustes básicos.



### 9.2 Vista general de los ajustes básicos

Aquí encuentra una vista general de los ajustes básicos y de los ajustes de fábrica. Los ajustes básicos están en función del equipamiento de su aparato.



#### "Sonidos"

Ajuste	Selección	Descripción
Sonidos de interacción	"Estándar"/"Alto"/"Silencioso"/"Desactivada"	Activar, ajustar o desactivar el volumen de las interacciones.
Sonidos de notificación	"Estándar"/"Alto"/"Silencioso"/"Desactivada"	Activar, ajustar o desactivar el volumen de las notificaciones.

#### "Iluminación interior"

Ajuste	Selección	Descripción
Iluminación de presentación	Véase la información en el panel indicador.	Ajustar o apagar la iluminación de la presentación.
Brillo	de "1" hasta "6" 	Ajustar manualmente la iluminación interior. Activar o desactivar la iluminación interior automática.
Interacción de la luz		Activar o desactivar la iluminación ajustada al manejar el aparato.

#### "Notificaciones"

Ajuste	Selección	Descripción
Capa de información		Activar o desactivar la información en el panel indicador.
Consejos emergentes		Activar o desactivar la información adicional en el panel indicador.
Notificaciones ocultas	Restablecer	Volver a mostrar las notificaciones ocultas.



#### "Idioma"

Ajuste	Selección	Descripción
Idioma	Véase la información en el panel indicador.	Ajustar el idioma del menú.

 "Hora y unidades"

Ajuste	Selección	Descripción
Hora	Véase la información en el panel indicador. 	Seguir las instrucciones del panel indicador y ajustar la hora. Activar o desactivar el ajuste de tiempo automático.
Formato de hora	"12"/"24"	Ajustar el formato de la hora.
Unidad de volumen	"fl oz"/"L"	Ajustar la unidad de volumen de las botellas.
Unidad de temperatura	"°F"/"°C"	Ajustar la unidad de temperatura.

 "Avanzado"

Ajuste	Selección	Descripción
Modo demo		Activar o desactivar el modo de exposición. En el modo de exposición, el aparato no enfría. <b>Nota:</b> El modo demo está disponible durante un tiempo limitado tras encender el dispositivo.
Visualizar modo Reposo		Activar o desactivar el modo Sabbath.
Ajustes de fábrica	Restablecer	Restablecer el aparato a los ajustes de fábrica.

 "Aparato"



Ajuste	Selección	Descripción
Asistencia de apertura de la puerta	Véase la información en el panel indicador.	Activar el dispositivo auxiliar para apertura de la puerta. Dispositivo auxiliar para apertura de la puerta → <i>Página 56</i>
Presentación del aparato	Iniciar	Familiarizarse con el aparato y personalizar los ajustes.

 "Red doméstica"

Ajuste	Selección	Descripción
Red doméstica		Conectar o desconectar el "Wi-Fi".
Asistente Home Connect	Véase la información en el panel indicador.	Configurar Home Connect®. → <i>Página 57</i>
Información de red	Véase la información en el panel indicador.	Muestra la información de red Home Connect®.
Restablecimiento credenciales red	Confirmar	Restablecer los ajustes de Home Connect®.

 "Pantalla"

Ajuste	Selección	Descripción
Brillo	de "1" hasta "6" 	Ajustar manualmente la iluminación del indicador. Activar o desactivar la iluminación automática del panel indicador.

Ajuste	Selección	Descripción
Pantalla de inicio reducida		Activar o desactivar el modo preparado. En el modo preparado, en el panel indicador se muestran contenidos reducidos y se destacan los cajones abiertos.
Pantalla en modo desactivado		Activar o desactivar el apagado automático de la pantalla tras cerrar la puerta.
Seguro para niños	Véase la información en el panel indicador.	Activar o desactivar el "Seguro para niños".

## 10 Funciones adicionales

Comprobar qué funciones adicionales ajustables ofrece el aparato. Con la aplicación Home Connect® se pueden ajustar otras funciones adicionales.

### 10.1 Dispositivo auxiliar para apertura de la puerta

El dispositivo auxiliar para apertura ayuda a abrir la puerta.

**Nota:** En los ajustes básicos se indica cómo activar o desactivar el dispositivo auxiliar para apertura de la puerta. → *Página 55*

#### Abrir la puerta usando el dispositivo auxiliar para apertura de la puerta

##### AVISO:

Si la puerta se cierra antes de tiempo repetidamente, es posible que esto provoque desgastes o averías en el dispositivo auxiliar para apertura de la puerta. No cerrar nunca la puerta mientras el dispositivo auxiliar automático para apertura de la puerta esté extraído.

- ▶ Si de todas formas se cierra la puerta, dejarla 5 minutos cerrada. El dispositivo auxiliar para apertura de la puerta se reajusta.

1. Presionar la parte central de la puerta.
  - ✓ El dispositivo auxiliar para apertura de la puerta se extrae y la puerta se abre ligeramente.
2. Abrir la puerta de forma manual.
 

Si en 3 segundos no se desea mantener la puerta abierta, el dispositivo auxiliar para apertura de la puerta se enciende de nuevo y la puerta se cierra.

### 10.2 Modo Sabbat

Con el modo Sabbat, se desconectan todas las funciones que no son necesarias para el uso del aparato durante el Sabbat.

Durante el modo Sabbat, las siguientes funciones permanecen desconectadas:

- Alarma

- Iluminación interior
- Señales acústicas
- Mensajes en el panel de control

##### Notas

- Durante el modo Sabbat, se atenúa la iluminación del panel de control.
- En los ajustes básicos se indica cómo activar el modo Sabbat. → *Página 55*

## 11 Alarma

### 11.1 Alarma de la puerta

Si la puerta permanece abierta durante más tiempo, la alarma de la puerta se activa. Suena un tono de aviso y aparece  "Alarma de puerta, compartimento frigorífico" en el indicador.

#### Apagar la alarma de la puerta

- ▶ Cerrar la puerta del aparato o tocar .
- ✓ La señal acústica se apaga.

## 12 Home Connect®

Este aparato es apto para la conexión en red. Conecte su aparato con un dispositivo móvil para manejar las funciones a través de la aplicación Home Connect®. Los servicios Home Connect® no están disponibles en todos los países. La disponibilidad de la función Home Connect® depende de la disponibilidad de los servicios Home Connect® en su país. Para obtener más información, consulte: [www.home-connect.com](http://www.home-connect.com). Para poder utilizar Home Connect® establezca primero la conexión con la red doméstica WLAN (Wi-Fi<sup>1</sup>) y con la aplicación Home Connect®.

Después de encender el aparato esperar al menos dos minutos hasta que concluya la inicialización interna del mismo. Solo entonces realice la configuración de Home Connect®.

<sup>1</sup> Wi-Fi es una marca registrada de Wi-Fi Alliance.

La aplicación Home Connect® le guiará durante el proceso de registro. Siga las instrucciones y tenga en cuenta las indicaciones de la aplicación Home Connect®.

#### Notas

- Debe tener en cuenta las indicaciones de seguridad de este manual de instrucciones y garantizar el cumplimiento de las mismas cuando opere el aparato a través de la aplicación Home Connect®.  
→ "Seguridad", Página 45
- En todo caso, tiene prioridad el manejo desde el propio electrodoméstico. Durante ese tiempo, el manejo del aparato no es posible a través de la aplicación Home Connect®.

## 12.1 Configurar Home Connect®

**Requisito:** En el lugar en que se encuentra, el aparato recibe cobertura de la red doméstica WLAN (Wi-Fi).

1. Escanear el siguiente código QR.



Con el código QR, puede instalarse la aplicación Home Connect® y conectar el aparato.

2. Seguir las instrucciones de la aplicación Home Connect®.

## 12.2 Instalar la actualización de software de Home Connect®

**Nota:** Si hay disponible una actualización del software Home Connect®, aparece un mensaje en la aplicación Home Connect®.

La versión actual del software se encuentra en la aplicación Home Connect®, en la información del aparato correspondiente.

- ▶ Para instalar la actualización del software Home Connect®, seguir las instrucciones de la aplicación Home Connect®.
- ✓ Durante la instalación, el panel de control está bloqueado parcialmente.

## 12.3 Restablecer los ajustes de Home Connect®

Si el aparato presenta problemas de conexión con la red inalámbrica doméstica WLAN (Wi-Fi) o si se desea conectarlo a otra red, es posible restablecer los ajustes de Home Connect®.

**Nota:** En los ajustes básicos, se explica cómo restablecer la configuración de Home Connect. → *Página 54*

## 12.4 Diagnóstico Remoto

El servicio al cliente puede acceder a su aparato a través de Diagnóstico Remoto si usted lo solicita, siempre que su aparato esté conectado al servidor Home Connect® y Diagnóstico Remoto esté disponible para su aparato y país. Para obtener más información sobre la disponibilidad de Diagnóstico Remoto en su país, visite la sección Servicio/Soporte de su sitio web local: [www.home-connect.com](http://www.home-connect.com).

Tenga en cuenta que, aunque el Diagnóstico Remoto puede ayudar a solucionar determinados problemas, puede haber casos en los que sea necesaria una visita de servicio in situ si el problema no puede resolverse de forma remota.

## 12.5 Protección de datos

Tenga en cuenta las indicaciones relativas a la protección de datos.

Al conectar por primera vez su aparato a una red doméstica asociada a Internet, el aparato transmite las siguientes categorías de datos al servidor de Home Connect® (registro inicial):



- Identificación clara del aparato (compuesta por la clave del aparato y la dirección MAC del módulo de comunicación Wi-Fi utilizado).
- Certificado de seguridad del módulo de comunicación Wi-Fi (para la protección técnica de la información de la conexión).
- Las versiones actuales del software y del hardware del electrodoméstico.
- El estado de un posible restablecimiento previo a los ajustes de fábrica.

El registro inicial prepara la utilización de las funciones Home Connect® y solo es necesario la primera vez que se vayan a utilizar dichas funciones Home Connect®.

**Nota:** Se debe tener en cuenta que las funciones Home Connect® solo se pueden utilizar en conexión con la aplicación Home Connect®. Se puede consultar la información relativa a la protección de datos en la aplicación Home Connect®.

## 12.6 Estado de conexión de Home Connect®

Aquí se ofrece una vista general del estado de la conexión de Home Connect®.

Símbolo	Descripción
	El aparato está conectado con la aplicación Home Connect®.
	El diagnóstico remoto está activado.

## 13.2 Vista general de los ajustes de servicio

Aquí se incluye una vista general de los ajustes de servicio.

### "Guía rápida"

Ajuste	Selección	Descripción
Almacenamiento Atemperado Cambiar la posición del botellero Sustitución del filtro de aire	Véase la información en el panel indicador.	Se muestran las indicaciones paso a paso en el panel indicador. Presionar en las instrucciones deseadas y seguir las indicaciones del panel indicador.

### "Iluminación de presentación"

Ajuste	Selección	Descripción
Iluminación de presentación	Véase la información en el panel indicador.	Ajustar o apagar la iluminación de la presentación.

### "Gestión de filtros"

Ajuste	Selección	Descripción
Saturación del filtro de aire	Véase la información en el panel indicador.	Muestra el estado del filtro antiolores.

### "Información sobre el aparato"

Ajuste	Selección	Descripción
Número de modelo (E-Nr.) Número de serie: FD (fecha de fabricación): Número Z: Dirección MAC: SSID de red wifi: Dirección IPv4:	Véase la información en el panel indicador.	Muestra la información relativa al aparato.

## 14 Compartimiento para almacenar vinos

Pueden almacenarse vinos de manera profesional a una temperatura constante en el compartimiento para vinos. La temperatura del compartimiento para almacenar vinos puede ajustarse de 41 °F (5 °C) a 68 °F (20 °C).

## 13 Ajustes de servicio

Se pueden realizar distintos ajustes de servicio.

### 13.1 Modificar los ajustes de servicio

1. Deslizar hasta "Modos y Servicio".
2. Deslizar el dedo y presionar sobre el ajuste de servicio deseado.
3. Modificar el ajuste de servicio.

### 14.1 Guardar la máxima cantidad de botellas estándar

- Para poder guardar la máxima cantidad de botellas en el aparato, colocar las botellas de vino en posición escalonada y horizontal.

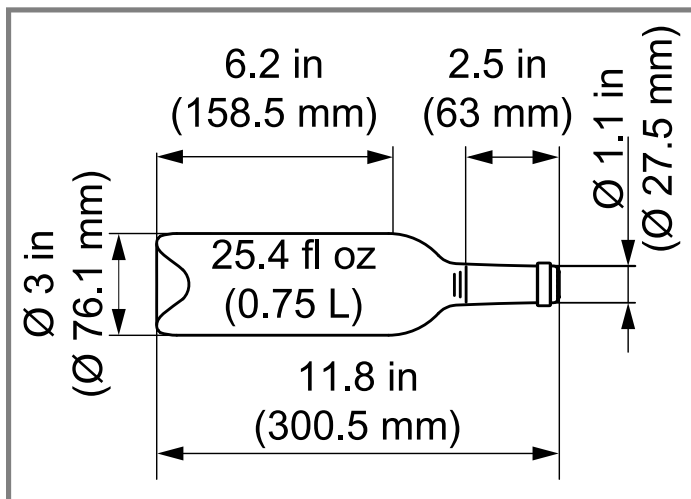

Botella estándar

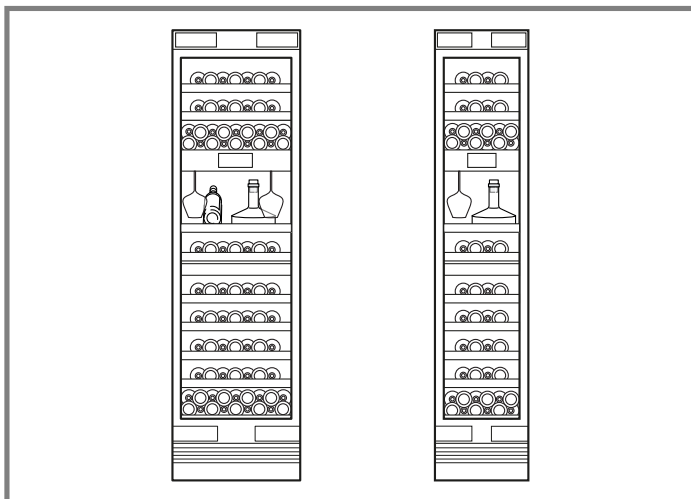

Ejemplos de almacenamiento estándar con 86 y 52 botellas estándar

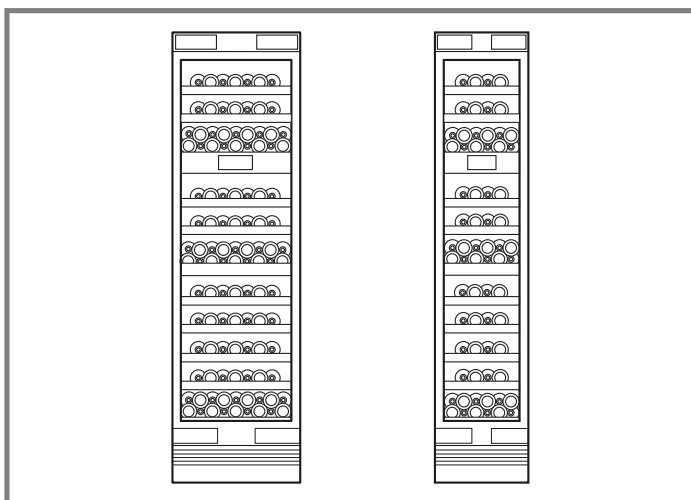

Ejemplos de almacenamiento máximo con 110 y 68 botellas estándar

## 14.2 Recomendaciones de almacenamiento en la bodega

Aquí se explica qué tipos de vino se puede utilizar como ajuste de almacenamiento.

Ajuste de almacenamiento	Temperatura
Vino tinto	18 °C (64 °F)
Vinos blancos	10 °C (50 °F)
Vino rosado	12 °C (54 °F)
Vino espumoso	8 °C (46 °F)

## 14.3 Consejos prácticos para almacenar las botellas de vino

Tener en cuenta los siguientes consejos para la conservación de los vinos.

- Guardar las botellas de vino directamente en los botelleros. Los botelleros abiertos permiten una circulación continua del aire, lo que elimina rápidamente el exceso de humedad.
- Atemperar el vino a la temperatura ideal antes de servirlo. → *Página 53*
- Refrigerar los vinos siempre a una temperatura ligeramente inferior a la temperatura ideal de consumo, ya que el vino se calienta inmediatamente al servirlo en la copa.

## 14.4 Temperaturas de consumo

La temperatura de servicio correcta de un vino es un factor decisivo y determinante para su sabor.

Tipo de vino	Temperatura de consumo
Grandes vinos tintos de Burdeos	64 °F (18 °C)
Côtes du Rhône tintos, Barolo	63 °F (17 °C)
Grandes vinos tintos de Borgoña, vinos tintos de Burdeos	61 °F (16 °C)
Vino de Oporto	59 °F (15 °C)
Vinos tintos jóvenes de Borgoña,	57 °F (14 °C)
Vinos tintos jóvenes	54 °F (12 °C)
Vinos Beaujolais jóvenes/Todos los blancos con poco azúcar residual	52 °F (11 °C)
Todos los vinos blancos, grandes vinos Chardonnay	50 °F (10 °C)
Jerez	48 °F (9 °C)
Vinos blancos jóvenes a partir de cosecha tardía	46 °F (8 °C)
Vinos blancos del Loira, Entre-deux-Mers	45 °F (7 °C)

## 15 Descongelación

### 15.1 Desescarchar el compartimiento para vinos

El compartimiento para vinos del aparato se desescarcha automáticamente.

## 16 Limpieza y cuidados

**Nota:** La declaración de garantía limitada del producto cubre los defectos de materiales y mano de obra. La limpieza y el mantenimiento no están cubiertos por la garantía y se aplicará un recargo. Para más información, véase la declaración de garantía limitada del producto.

### 16.1 Indicación para la conservación de superficies de acero inoxidable

Para la conservación y limpieza de las superficies de acero inoxidable utilizar únicamente productos y paños de limpieza apropiados para acero inoxidable.

#### Recomendaciones

- Para evitar que se produzcan arañazos visibles, pasar el paño en dirección de la estructura de la superficie de acero inoxidable.
- Los productos y los paños de limpieza apropiados se pueden adquirir en nuestro Servicio de Atención al Cliente, en un distribuidor o en nuestra página web.

### 16.2 Preparar el aparato para su limpieza

1. Apagar el aparato.
2. Desenchufar el aparato de la red eléctrica.  
Extraer el enchufe del cable de conexión de red o quitar el fusible de la caja de fusibles.
3. Retirar todas las botellas y guardarlas en un lugar fresco.
4. Retirar todos los elementos adicionales y accesorios del aparato. → *Página 60*

### 16.3 Limpiar el aparato

#### ⚠ ADVERTENCIA

La penetración de humedad puede causar una descarga eléctrica.

- ▶ No utilizar limpiadores por chorro de vapor ni de alta presión para limpiar el aparato.
- ▶ No usar nunca el aparato con las manos húmedas.

#### AVISO:

Los productos de limpieza inadecuados pueden dañar la superficie del aparato.

- ▶ No utilizar estropajos ni esponjas de fibra dura.
- ▶ No utilizar agentes agresivos ni abrasivos.
- ▶ No utilizar productos de limpieza con un alto contenido de alcohol.

Si se lavan los elementos y accesorios del aparato en el lavavajillas, estos podrían deformarse o decolorarse.

- ▶ No lavar nunca los elementos y accesorios del aparato en el lavavajillas.

1. Preparar el aparato para su limpieza. → *Página 60*
2. Limpiar el aparato, los elementos adicionales, los accesorios y las juntas de la puerta con un trapo, agua templada y un poco de jabón de pH neutro.
3. Secar completamente con un paño suave y seco.
4. Colocar los accesorios.
5. Conectar el aparato a la red eléctrica. → *Página 49*
6. Encender el aparato.

### 16.4 Retirar elementos del aparato

Si se desea limpiar a fondo los elementos del aparato, será necesario quitarlos.

#### Soporte para botellas extraíble

##### Retirar el botellero extraíble

1. Jalar el soporte para botellas extraíble hasta el tope.
2. Levantar ① por la parte delantera y retirar ② el soporte para botellas extraíble.

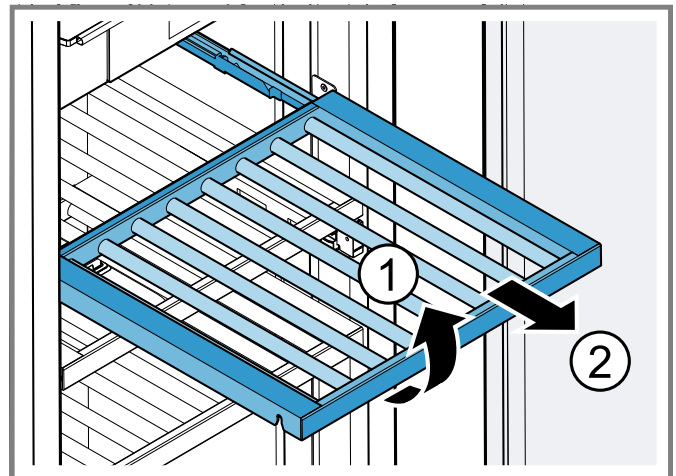

##### Vaciar el soporte para botellas extraíble

1. Jalar el soporte para botellas extraíble hasta el tope.

- Colocar el soporte para botellas extraíble sobre los pernos de sujeción traseros y plegarlo hacia abajo sobre los pernos de sujeción delanteros.

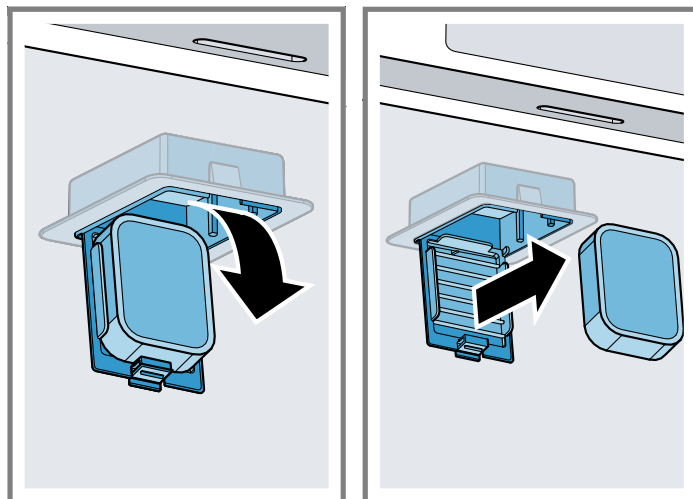
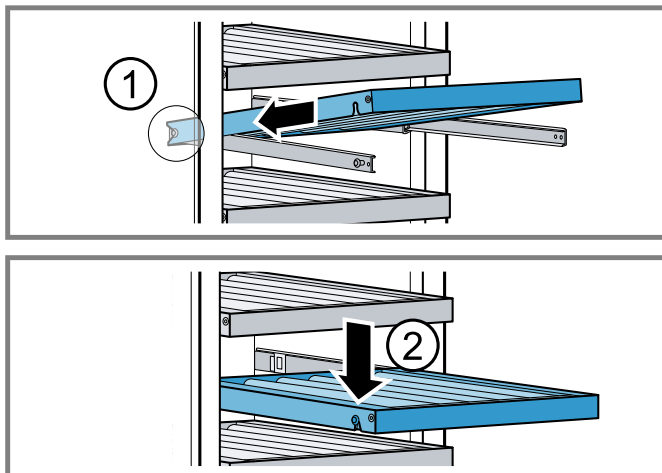

**Nota:** Se puede obtener un nuevo filtro desodorizante a través de nuestro servicio de atención al cliente o en nuestra página web.

### Extraer el soporte para botellas

- ▶ Levantar el botellero ① y extraerlo ②.

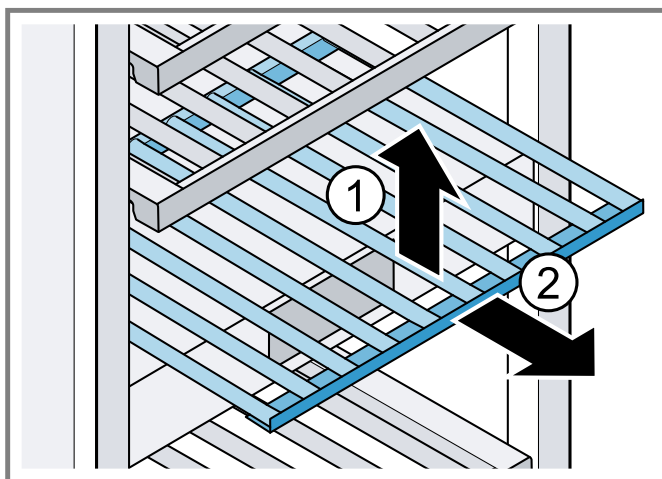

## 16.5 Sustituir el filtro desodorizante

- Retirar la sujeción del filtro antiolores.
- Retirar el filtro desodorizante agotado del soporte del filtro desodorizante y sustituirlo por el nuevo filtro desodorizante.

## 17 Solucionar pequeñas averías

Usted mismo puede solucionar los errores menores de su aparato. Lea la información acerca de cómo solucionar los errores antes de contactar con Atención al Cliente. Así podrá evitar costos de reparación innecesarios.

### ADVERTENCIA

Para evitar riesgos de lesiones derivadas de reparaciones inadecuadas, se recomienda seguir las siguientes indicaciones.

- ▶ Únicamente los técnicos especialistas o los proveedores de servicios autorizados deben llevar a cabo reparaciones.

- ▶ Solo se pueden utilizar repuestos originales para reparar el aparato.
- ▶ Si el cable de conexión de red de este aparato resulta dañado, éste debe ser sustituido por el fabricante, por el servicio de atención al cliente o por una persona cualificada a fin de evitar posibles situaciones de peligro.

Falla	Causas y resolución de problemas
El aparato no enfría; los paneles indicadores y la iluminación interior se iluminan.	El modo de exposición está activado. <ol style="list-style-type: none"> <li>1. Deslizar hasta "Ajustes".</li> <li>2. Deslizar hasta ☺ "Avanzado".</li> <li>3. Tocar "Modo demo" ⦿.</li> </ol>
La iluminación LED no funciona.	Son posibles diferentes causas. <ul style="list-style-type: none"> <li>▶ Ponerse en contacto con el Servicio de atención al cliente. → "Servicio de atención al cliente", Página 63</li> </ul>
La frecuencia y duración de la conexión del compresor aumenta.	El aparato se ha abierto con frecuencia. <ul style="list-style-type: none"> <li>▶ No se debe abrir la puerta del aparato innecesariamente.</li> </ul> Las aberturas de ventilación exteriores están cubiertas. <ul style="list-style-type: none"> <li>▶ Se debe eliminar la causa de la obstrucción de las aberturas de ventilación exteriores.</li> </ul>
Home Connect® no funciona correctamente.	Son posibles diferentes causas. <ul style="list-style-type: none"> <li>▶ Acceder a <a href="http://www.home-connect.com">www.home-connect.com</a>.</li> </ul>
En el panel indicador aparece un mensaje con "D" o "E".	El sistema electrónico ha detectado una falla. <ol style="list-style-type: none"> <li>1. Apagar el aparato.</li> <li>2. Desconectar el aparato de la red eléctrica. Extraer el enchufe del cable de conexión de red o desconectar el fusible de la caja de fusibles.</li> <li>3. Volver a conectar el aparato tras cinco minutos.</li> <li>4. Si la indicación vuelve a aparecer, avisar al Servicio de Atención al Cliente. → "Servicio de atención al cliente", Página 63</li> </ol>
Suena la señal acústica y aparece "Alarma de puerta, compartimento frigorífico".  La alarma de la puerta está activada.	La puerta del aparato está abierta. <ul style="list-style-type: none"> <li>▶ Cerrar la puerta del aparato.</li> </ul>
La temperatura difiere considerablemente del valor seleccionado.	Son posibles diferentes causas. <ol style="list-style-type: none"> <li>1. Apagar el aparato.</li> <li>2. Volver a encender el aparato tras unos 5 minutos.                             <ul style="list-style-type: none"> <li>– Si la temperatura es demasiado alta, volver a comprobarla al cabo de unas pocas horas.</li> <li>– Si la temperatura es demasiado baja, volver a comprobarla al día siguiente.</li> </ul> </li> </ol>
El aparato suena, burbujea o emite zumbidos, chasquidos, crujidos o ruidos de agua en movimiento.	No se trata de una falla. Hay un motor en marcha (compresores, ventilador). Fluye refrigerante a través de los tubos. El motor, los interruptores o las electroválvulas se conectan o desconectan. Se ejecuta el desescarchado automático. No es necesario realizar ninguna acción.

Falla	Causas y resolución de problemas
El aparato hace ruidos.	El aparato está colocado en posición desnivelada. ▶ Nivelar el aparato con la ayuda de un nivel de burbuja y de las patas atornilladas.
	Los elementos del aparato se tambalean o se quedan atascados. ▶ Comprobar los elementos extraíbles y, en caso necesario, volver a introducirlos.

## 18 Almacenamiento y eliminación

### 18.1 Interrumpir el funcionamiento del aparato

1. Apagar el aparato.
2. Desenchufar el aparato de la red eléctrica.  
Extraer el enchufe del cable de conexión de red o quitar el fusible de la caja de fusibles.
3. Limpiar el aparato. → *Página 60*
4. Para asegurar la ventilación del interior del aparato, dejar la puerta abierta.

### 18.2 Eliminación de los aparatos usados

Mediante una eliminación respetuosa con el medio ambiente se pueden reutilizar materias primas valiosas.

#### ADVERTENCIA

Los niños pueden quedar encerrados en el aparato y poner así en peligro su vida.

- ▶ Quitar las puertas del aparato.
- ▶ Dejar las bandejas y recipientes dentro del aparato para dificultar que los niños puedan acceder al interior del mismo.
- ▶ Mantenga a los niños lejos de los aparatos usados.

#### ADVERTENCIA

Si las tuberías están dañadas, se puede escapar refrigerante inflamable y gases nocivos, lo que puede provocar un incendio.

- ▶ No dañe las tuberías del circuito de refrigeración y aislamiento.
1. Desenchufar el cable de conexión a la red de la toma de corriente.
  2. Separar el cable de conexión a la red.
  3. Quitar las puertas del aparato.
  4. Desechar el aparato de manera respetuosa con el medio ambiente.  
Su distribuidor o el ayuntamiento local puede proporcionarle información sobre las vías y posibilidades actuales de desecho de materiales.

## 19 Servicio de atención al cliente

En cada reparación cubierta por la garantía, nos aseguramos de que su aparato sea reparado con repuestos originales por un proveedor de servicio capacitado y autorizado. Solo utilizamos repuestos originales para todos los tipos de reparaciones. Nuestro servicio al cliente le proporcionará piezas de repuesto originales, funcionales y disponibles en inventario hasta 15 años a partir de la fecha de introducción del aparato en el mercado. Para más información, contactar con nuestro servicio al cliente.

Las informaciones detalladas sobre el periodo de validez de la garantía y las condiciones de garantía las podrá encontrar en nuestras condiciones de garantía, con su distribuido o en nuestra página web.

USA:

1-877-442-4436

[www.gaggenau.com](http://www.gaggenau.com)

[www.gaggenau.com/us/appliances/eshop](http://www.gaggenau.com/us/appliances/eshop)

CA:

1-877-442-4436

[www.gaggenau.com](http://www.gaggenau.com)

[www.gaggenau.ca](http://www.gaggenau.ca)

Aquí podrá encontrar ayuda para la conexión con Home Connect®:

[www.home-connect.com/us/en/help-support/set-up](http://www.home-connect.com/us/en/help-support/set-up)

### 19.1 Número de modelo (E-Nr.), número de fabricación (FD) y número de conteo (Z-Nr.)

Si contacta al servicio de atención al cliente, necesita el número de modelo (E-Nr.) y el número de fabricación (FD) y en número de conteo (Z-Nr.), que puede encontrar en la placa de características del aparato.

→ "Aparato", Fig. /10, *Página 51*

Para volver a encontrar rápidamente los datos del aparato o el número de teléfono del servicio de atención al cliente, puede anotar dichos datos.

## 20 Datos técnicos

En la placa de características del aparato figuran el líquido refrigerante empleado, la capacidad útil y otras especificaciones técnicas.

→ "Aparato", Fig. /10, *Página 51*

## 20.1 Informaciones referentes al software libre y de código abierto

El presente producto contiene componentes de software que están licenciados como software libre y de código abierto por los derechos de autor.

Las informaciones de licencia correspondientes se encuentran memorizadas en el aparato. También se puede acceder a las informaciones de licencia correspondientes a través de la aplicación

Home Connect®: «Perfil -> Advertencias legales -> Informaciones de licencia». <sup>1</sup> Puede descargar la información de la licencia también en la página web de la marca del producto. (Por favor, busque el modelo de aparato y demás documentos en la página web del producto). También se pueden solicitar las informaciones correspondientes en [ossrequest@bshg.com](mailto:ossrequest@bshg.com) o BSH Hausgeräte GmbH, Carl-Wery-Str. 34, D-81739 München. El código fuente afectado se pondrá a disposición a pedido.

Por favor, envíe su solicitud a [ossrequest@bshg.com](mailto:ossrequest@bshg.com) o BSH Hausgeräte GmbH, Carl-Wery-Str. 34, D-81739 München.

Asunto: „OSSREQUEST“

Los costos para el trámite de su solicitud le serán facturados. Esta oferta es válida por tres años a partir de la fecha de compra o, como mínimo, por el tiempo en el que ofrecemos asistencia técnica y repuestos para el aparato correspondiente.

---

<sup>1</sup> Según el equipamiento del aparato







**BSH Home Appliances Corporation**  
1901 Main Street, Suite 600  
Irvine, CA 92614  
USA  
[www.gaggenau.com](http://www.gaggenau.com)  
1-877-442-4436  
© 2026 BSH Home Appliances Corporation

**GAGGENAU**



9001995293 en-us, fr-ca, es-mx (060511)